



Questions, problems, need help?

Call our customer service department at
 1-866-839-2888, 8 a.m. - 5 p.m., EST, Monday - Friday

Questions, problèmes ou besoin d'aide?

Contactez notre service à la clientèle au
 1-866-839-2888, du lundi au vendredi de 8h00 à 17h00 HNE.

Preguntas, problemas o necesita ayuda?

Llame a nuestro departamento de servicio al cliente al
 1-866-839-2888, 8 am. - 5 pm., HDE, Lunes a Viernes.

PACKAGE CONTENT
CONTENU DU COFFRET
CONTENIDO DEL PAQUETE

Junction box (not supplied)
Boîte de jonction (non fournie)
Caja de conexiones (no incluida)

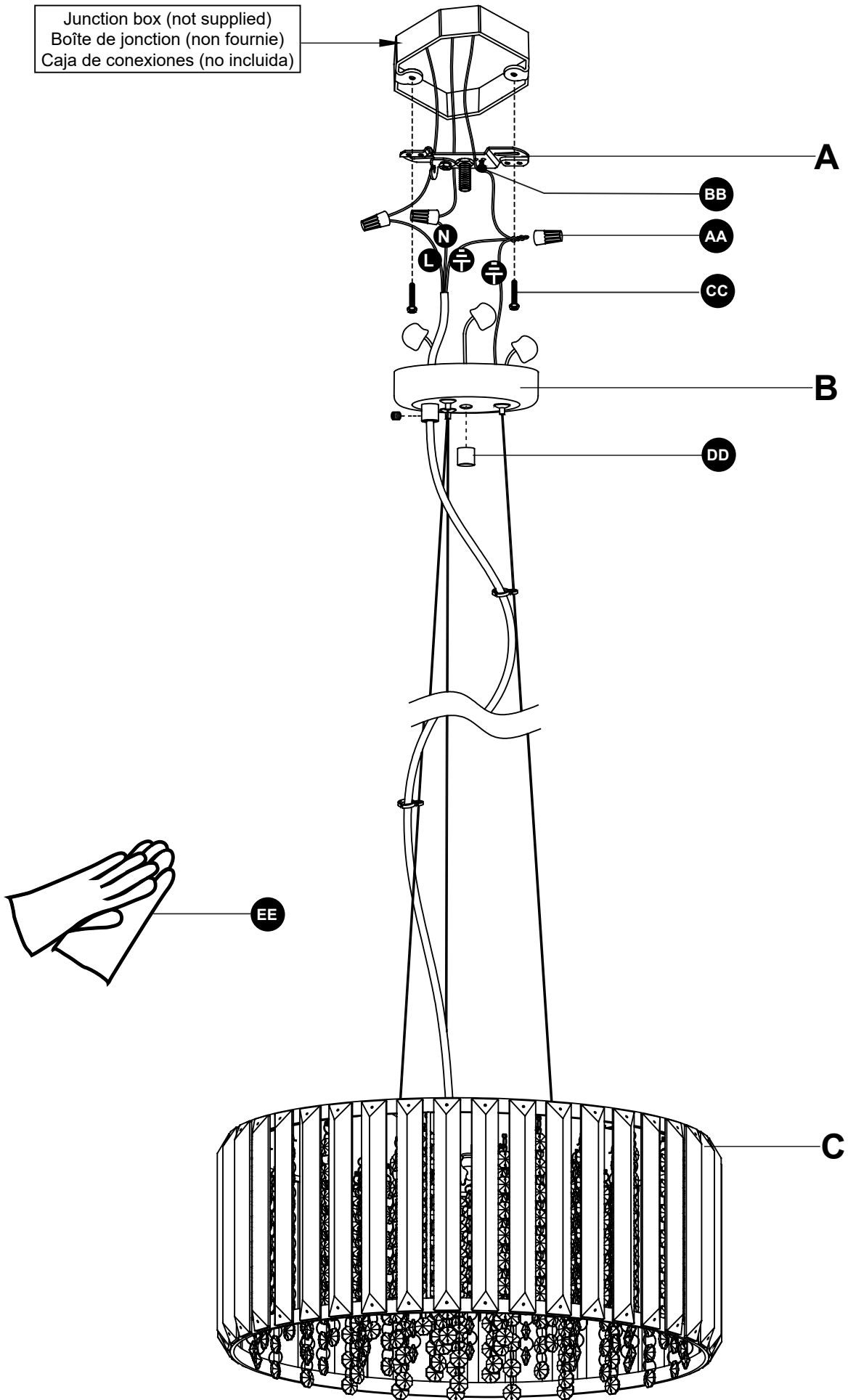

**PART LIST
LISTE DES PIÈCES
LISTA DE PIEZAS**

PART # # DE PIÈCE PARTE #	DESCRIPTION DESCRIPTION DESCRIPCIÓN	QUANTITY QUANTITÉ CANTIDAD	CODE CODE CÓDIO
A	Mounting Plate Plaque de montage Placa de montaje	1	—
B	Canopy Base Base	1	—
C	Lamp Lampe Lámpara	1	—
AA	Twist-cap Connector Connecteur à capuchon torsadé Conector de tapa giratoria	3+1	—
BB	Ground Bolt Boulon Perno	1	—
CC	Bolt Boulon Perno	2+1	—
DD	Cap Nut Écrou borgne Tapa Tuerca	1	—
EE	Glove Gant Guante	2	—

**TOOLS REQUIRED (not supplied)
OUTILS REQUIS (non fournis)
HERRAMIENTAS NECESARIAS (no incluido)**

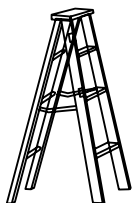

Ladder
Échelle
Escalera

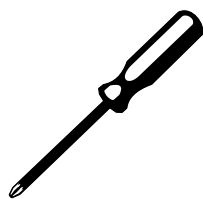

Phillips Screwdriver
Tournevis cruciforme
Destornillador Phillip



Slotted Screwdriver
Tournevis à fente
Destornillador plano

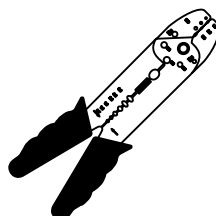

Wire stripper
Pince à dénuder
Pelacables

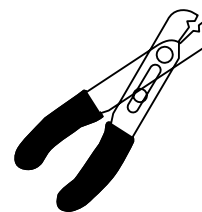

Wire cutter
Coupe-fils
Cortador de cables



Safety glasses
Lunettes de sécurité
Anteojos de seguridad



**SAFETY INFORMATION
INFORMATION SUR LA SÉCURITÉ
INFORMACIÓN DE SEGURIDAD**



CAUTION

Please carefully read the following important safety information before handling or installing this light. There is a risk of serious injury while handling this product. To minimize these risks, please note:

- Before starting the installation of this fixture or the removal of a previous fixture, disconnect the power by turning off the circuit breaker or by removing the fuse at the fuse box.
- Be careful not to damage or cut the wire insulation (covering) during fixture installation. Do not permit wires to contact any surface having a sharp edge. To do so may damage or cut the wire insulation, which could cause serious injury or death from electric shock.
- Do not mount or place near gas or electric heaters, fireplace, candles or other similar sources of heat.
- If you have any doubts or questions about the installation of this fixture, consult a qualified electrician.
- Do not cover the product with cloth, paper or any material not part of the product when in use.
- Read and follow all instructions that are on the product or provided with the product.
- Before beginning assembly of product, make sure all parts are present. Compare parts with package contents list and hardware contents list. If any part is missing or damaged, do not attempt to assemble the product.
- Keep this installation manual for future reference.
- The luminaire must be installed by qualified electrician.

AVERTISSEMENT

Veillez lire attentivement les informations de sécurité importantes suivantes avant de manipuler ou d'installer cette lampe. Il existe un risque de blessures graves lors de la manipulation de ce produit. Pour minimiser ces risques, veuillez noter:

- Avant de commencer l'installation de ce luminaire ou le démontage d'un luminaire précédent, coupez l'alimentation en éteignant le disjoncteur ou en retirant le fusible au niveau de la boîte à fusibles.
- Veillez à ne pas endommager ou couper l'isolation du fil (couverture) pendant l'installation du luminaire. Ne laissez pas les fils entrer en contact avec une surface ayant une arête vive. Cela pourrait endommager ou couper l'isolation du fil, ce qui pourrait causer des blessures graves ou la mort par électrocution.
- Ne pas monter ou placer près de radiateurs à gaz ou électriques, d'une cheminée, de bougies ou d'autres sources de chaleur similaires.
- Si vous avez des doutes ou des questions sur l'installation de ce luminaire, consultez un électricien qualifié.
- Ne couvrez pas le produit avec un chiffon, du papier ou tout autre matériau ne faisant pas partie du produit lors de son utilisation.
- Lisez et suivez toutes les instructions figurant sur le produit ou fournies avec le produit.
- Avant de commencer l'assemblage du produit, assurez-vous que toutes les pièces sont présentes. Comparez les pièces avec la liste du contenu de l'emballage et la liste du contenu du matériel. Si une pièce est manquante ou endommagée, n'essayez pas d'assembler le produit.
- Conservez ce manuel d'installation pour référence future.
- La lampe doit être installée par un électricien agréé.

PRECAUCIÓN

Lea atentamente la siguiente información de seguridad importante antes de manipular o instalar esta luz. Existe el riesgo de sufrir lesiones graves al manipular este producto. Para minimizar estos riesgos, tenga en cuenta:

- Antes de comenzar la instalación de esta unidad o de retirar una unidad anterior, desconecte la alimentación eléctrica apagando el disyuntor o retirando el fusible de la caja de fusibles.
- Tenga cuidado de no dañar o cortar el aislamiento del cable (cubierta) durante la instalación del accesorio. No permita que los cables entren en contacto con ninguna superficie que tenga un borde afilado. Hacerlo puede dañar o cortar el aislamiento del cable, lo que podría causar lesiones graves o la muerte por descarga eléctrica.
- No lo instale ni lo coloque cerca de calentadores de gas o eléctricos, chimeneas, velas u otras fuentes de calor similares.
- Si tiene alguna duda o pregunta sobre la instalación de este dispositivo, consulte a un electricista calificado.
- No cubra el producto con tela, papel o cualquier material que no forme parte del producto cuando esté en uso.
- Lea y siga todas las instrucciones que se encuentran en el producto o que se proporcionan con el producto.
- Antes de comenzar a ensamblar el producto, asegúrese de que todas las piezas estén presentes. Compare las piezas con la lista de contenido del paquete y la lista de contenido de hardware. Si falta alguna pieza o está dañada, no intente ensamblar el producto.
- Conserve este manual de instalación para futuras consultas.
- La luz debe ser instalada por un electricista autorizado.



**SAFETY NOTICE
AVIS DE SÉCURITÉ
AVISOS DE SEGURIDAD**



NOTICE

Any modification or alteration from what is specified in this instruction manual will void any and all warranty on this product.

The distributor is not responsible for any damage to the unit or personal property caused by improper installation. If you disregard instructional warnings, you will void your warranty and possibly deal with damage.

Consult the distributor's website for any additional information or question on this product's installation.

AVIS

Toute modification ou altération par rapport à ce qui est spécifié dans ce manuel d'instructions annulera toute garantie sur ce produit.

Le distributeur n'est pas responsable des dommages à l'appareil ou aux biens personnels causés par une mauvaise installation. Si vous ne tenez pas compte des avertissements d'instructions, vous annulerez votre garantie et vous traiterez peut-être des dommages.

Consultez le site Web du distributeur pour toute information supplémentaire ou question sur l'installation de ce produit.

ATENCIÓN

Cualquier modificación o alteración de lo que se especifica en este manual de instrucciones anulará toda garantía de este producto.

El distribuidor no es responsable de ningún daño a la unidad o propiedad personal causado por una instalación incorrecta. Si ignora las advertencias instructivas, anulará la garantía y posiblemente se ocupará de los daños.

Consulte el sitio web del distribuidor para obtener información adicional o preguntas sobre la instalación de este producto.

**PREPARATION
PRÉPARATION
PREPARACIÓN**

Before beginning assembly, installation or operation of product, make sure all parts are present. Compare parts with package contents list and diagram on previous page. If any part is missing or damaged, do not attempt to assemble, install or operate the product. Contact customer service for replacement parts.

Avant de commencer l'assemblage, l'installation ou l'utilisation du produit, assurez-vous que toutes les pièces sont présentes. Comparez les pièces avec la liste du contenu de l'emballage et le schéma de la page précédente. Si une pièce est manquante ou endommagée, n'essayez pas d'assembler, d'installer ou d'utiliser le produit. Contactez le service client pour les pièces de rechange.

Antes de comenzar a ensamblar, instalar u operar el producto, asegúrese de que todas las piezas estén presentes. Compare las piezas con la lista y el diagrama del contenido del paquete en la página anterior. Si falta alguna pieza o está dañada, no intente ensamblar, instalar u operar el producto. Comuníquese con el servicio al cliente para obtener piezas de repuesto

1.1. Uninstall the mounting plate (A) by rotating the cap nut (DD) counterclockwise.

1.2. Push the canopy adjustment lock pin to adjust the line length.

1.3. Remove the screw. Adjust the fixture wire length, then secure the wire by fastening the screw back in place.

1.1. Désinstallez la plaque de montage (A) en tournant l'écrou borgne (DD) dans le sens inverse des aiguilles d'une montre.

1.2. Poussez la goupille de verrouillage du réglage de la canopée pour régler la longueur de la ligne.

1.3. Retirez la vis. Réglez la longueur du fil du luminaire, puis fixez le fil en remettant la vis en place.

1.1. Desmóntela placa de montaje (A) girando la tuerca de sombrerete (DD) en sentido contrario a las agujas del reloj.

1.2. Empuje el pasador de bloqueo del ajuste de la capota para ajustar la longitud de la línea.

1.3. Retire el tornillo. Ajuste la longitud del cable de la luminaria y, a continuación, asegure el cable volviendo a fijar el tornillo en su sitio.

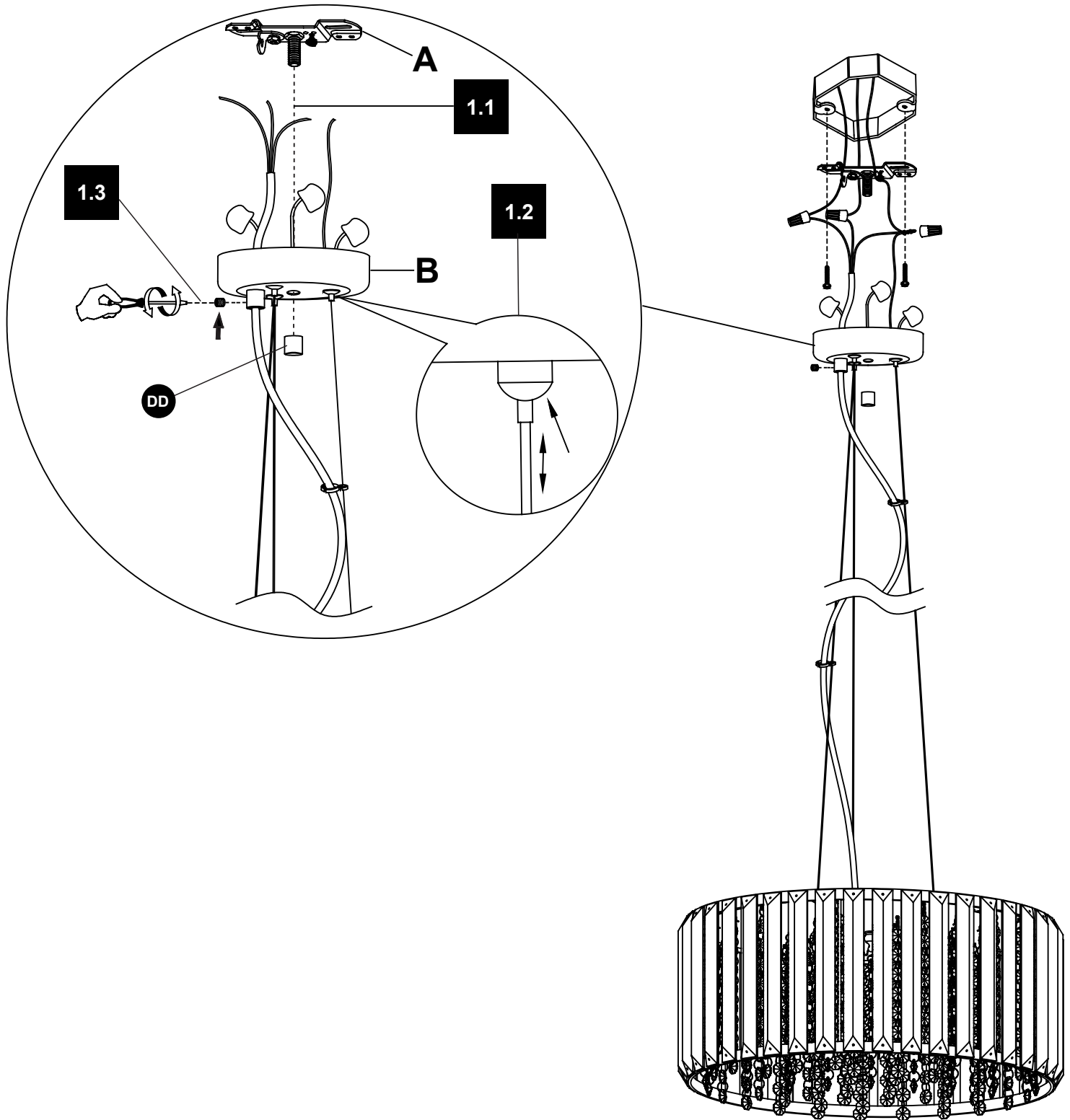

- 2.1. Securely install mounting plate (A) to the junction box (not supplied) by tightening bolts (CC) onto the junction box.
 2.2. Anchor the lamp onto the mounting plate (A) using the mounting plate hook by hanging the fixture cords as illustrated.

- 2.1. Installez solidement la plaque de montage (A) sur la boîte de jonction (non fournie) en serrant les boulons (CC) sur la boîte de jonction.
 2.2. Ancrez la lampe sur la plaque de montage (A) à l'aide du crochet de la plaque de montage en suspendant les cordons du luminaire comme illustré.

- 2.1. Instale firmemente la placa de montaje (A) en la caja de conexiones (no suministrada) apretando los pernos (CC) en la caja de conexiones.
 2.2. Ancle la lámpara en la placa de montaje (A) utilizando el gancho de la placa de montaje colgando los cables de la luminaria como se muestra en la ilustración.

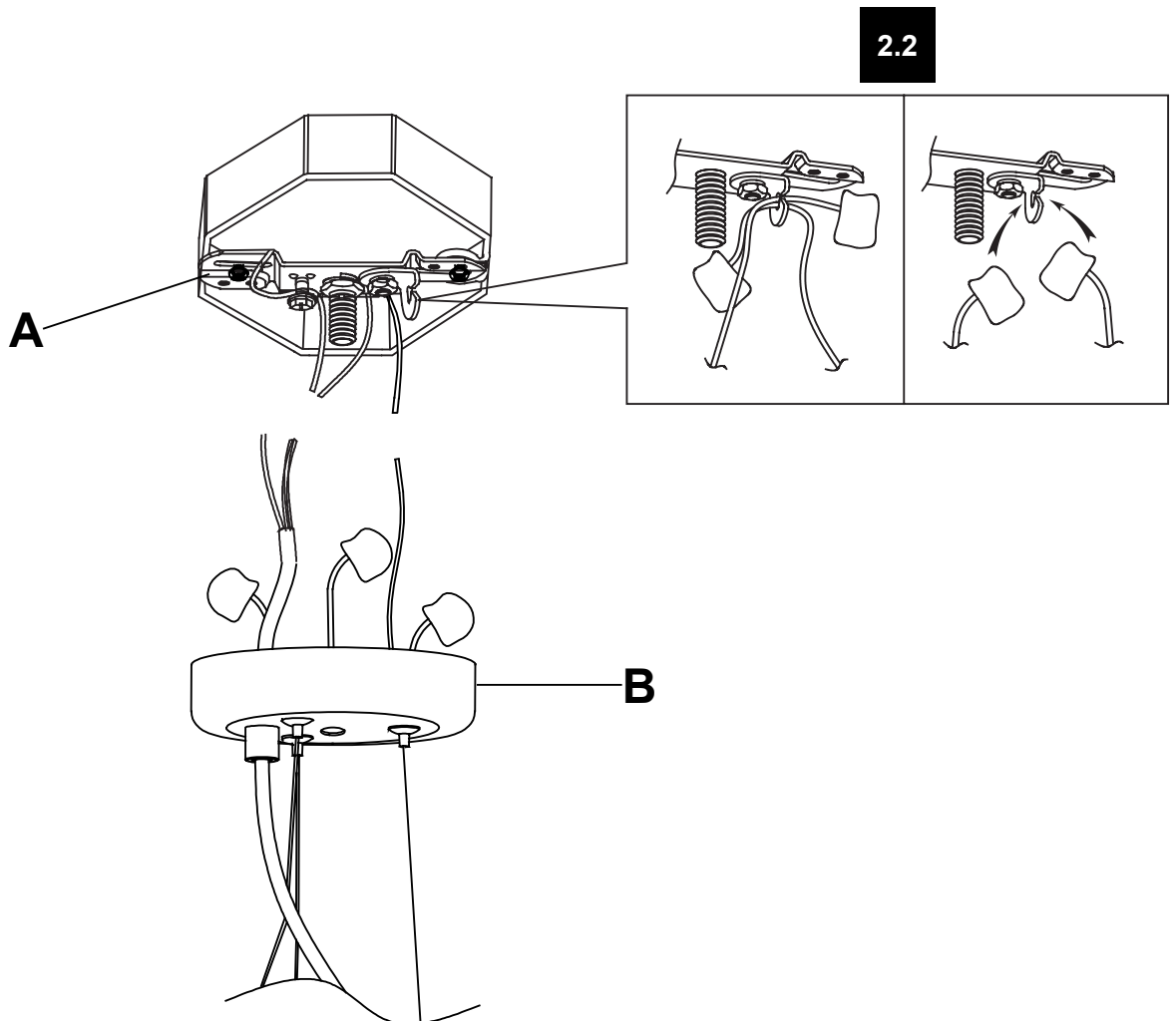
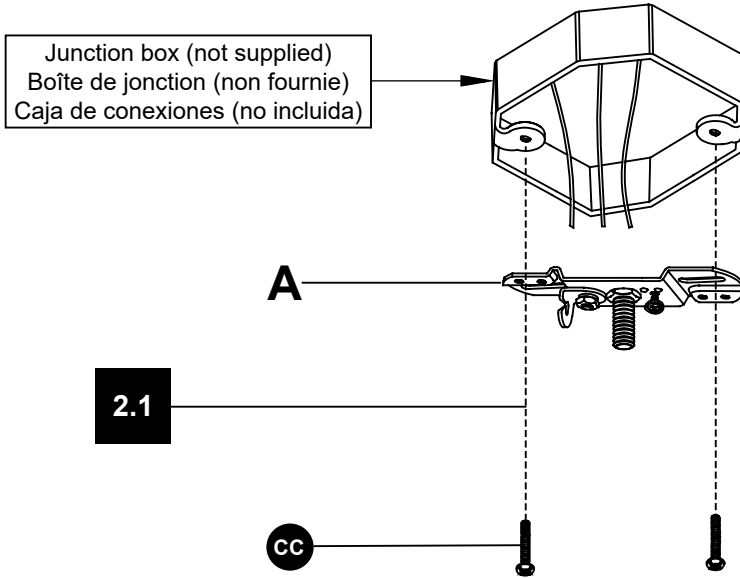

3.1. Connect the junction box's neutral/white (N) and live/black (L) wires to your own, using the twist-cap connectors (AA). If the house ground wire is copper (Option A) fix the junction box's ground wire (copper) to the mounting plate (A) by wrapping it around the ground bolt (BB), and then tightening the bolt to the mounting plate (A). Then, connect the lamp's ground wires (copper and green)* to your main ground wire with a twist-cap connector (AA). If the house ground wire is green (Option B) splice the green (ground) wire (1/2in strip) to expose the copper wire within, then loop the exposed wire to the ground bolt (BB) on the mounting plate (A). Then attach it to the ground wires from the fixture using the twist cap connector (AA). Safely tuck the wires inside your junction box.

***Note: The Fixture has two ground wires, copper and green.**

3.1. Connectez le fil neutre/blanc (N) et le fil sous tension/noir (L) de la boîte de jonction au vôtre, à l'aide des connecteurs à bouchon tournant (AA). Si le fil de terre de la maison est en cuivre (option A), fixez le fil de terre de la boîte de jonction (cuivre) à la plaque de montage (A) en l'enroulant autour du boulon de terre (BB), puis en serrant le boulon sur la plaque de montage (A). Ensuite, connectez les fils de terre de la lampe (cuivre et vert)* à votre fil de terre principal à l'aide d'un connecteur à bouchon tournant (AA). Si le fil de terre de la maison est vert (Option B), épissez le fil vert (de terre) (bande de 1/2 pouce) pour exposer le fil de cuivre à l'intérieur, puis bouclez le fil exposé au boulon de terre (BB) sur la plaque de montage (A). Attachez-le ensuite aux fils de terre du luminaire à l'aide du connecteur à capuchon tournant (AA). Rangez les fils en toute sécurité dans votre boîte de jonction.

***Remarque : Le luminaire est équipé de deux fils de terre, un cuivre et un vert.**

3.1. Conecte los cables neutro/blanco (N) y vivo/negro (L) de la caja de empalmes a los suyos propios, utilizando los conectores de tapa giratoria (AA). Si el cable de tierra de la casa es de cobre (opción A), fije el cable de tierra de la caja de conexiones (cobre) a la placa de montaje (A) envolviéndolo alrededor del perno de tierra (BB), y luego apretando el perno a la placa de montaje (A). A continuación, conecte los cables de tierra de la lámpara (cobre y verde)* a su cable principal de tierra con un conector de casquillo giratorio (AA). Si el cable de tierra de la casa es verde (opción B), empalme el cable verde (de tierra) (una tira de 1/2 pulgada) para exponer el cable de cobre que contiene, y luego haga un bucle con el cable expuesto al perno de tierra (BB) en la placa de montaje (A). A continuación, conéctelo a los cables de tierra de la luminaria utilizando el conector de tapa giratoria (AA). Coloque los cables de forma segura dentro de la caja de conexiones.

***Nota: El aparato tiene dos cables de tierra, cobre y verde.**

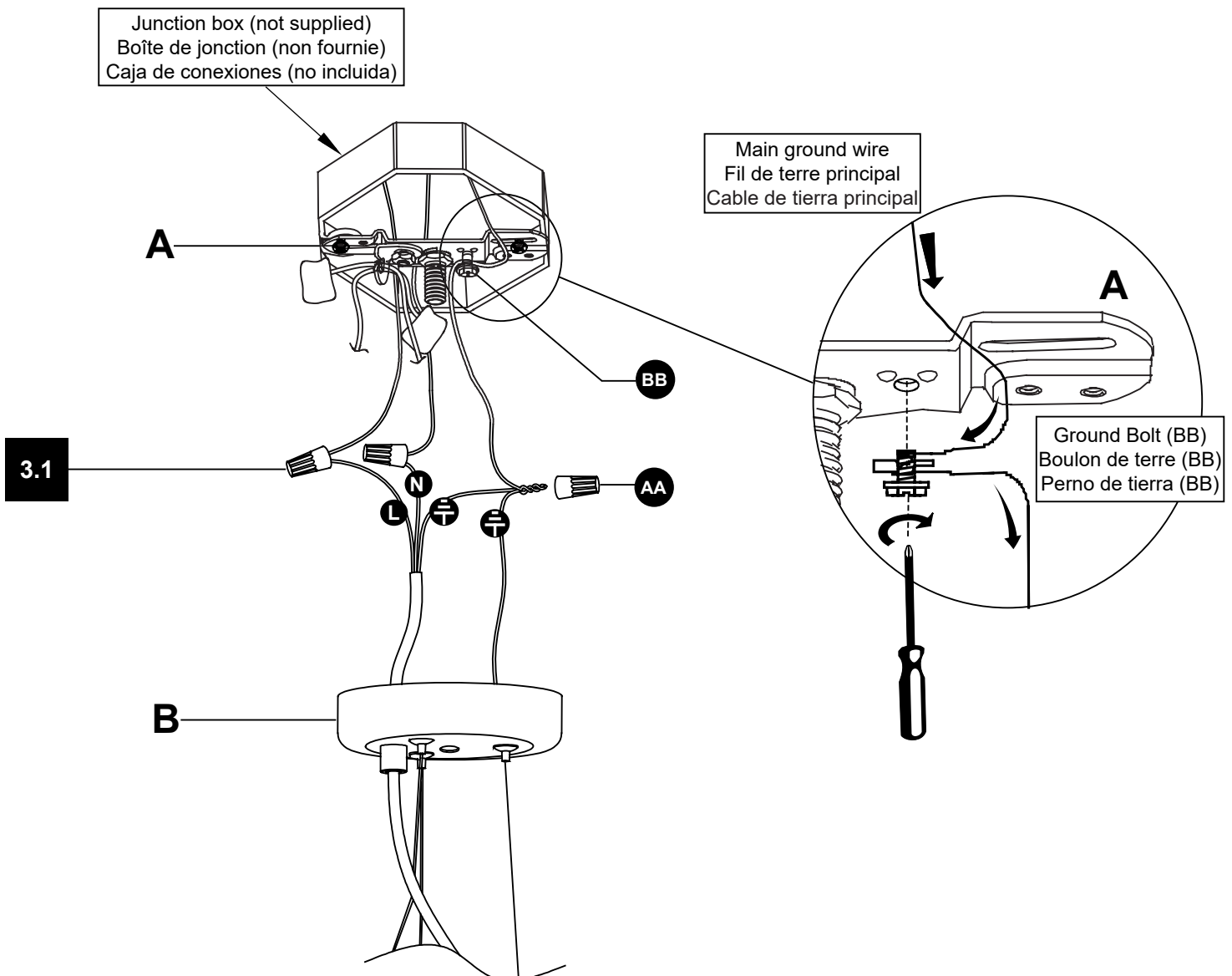

- 4.1. Reinstall the canopy (B) onto the mounting plate (A) using the cap nut (DD). Hand tighten the cap nut (DD).
 4.2. Remove the protective film from the lamp. And take off the protective bags from the pendants and make all of them straight.

- 4.1. Réinstallez l'auvent (B) sur la plaque de montage (A) à l'aide de l'écrou borgne (DD). Serrez à la main l'écrou borgne (DD).
 4.2. Enlever le film protecteur de la lampe. Enlevez les sacs de protection des pendentifs et rendez-les tous droits.

- 4.1. Vuelva a montar la capota (B) en la placa de montaje (A) con la tuerca ciega (DD). Apriete a mano la tuerca de sombrerete (DD).
 4.2. Remueva el film protector de la lámpara. Quita las bolsas protectoras de los colgantes y ponlos todos rectos.

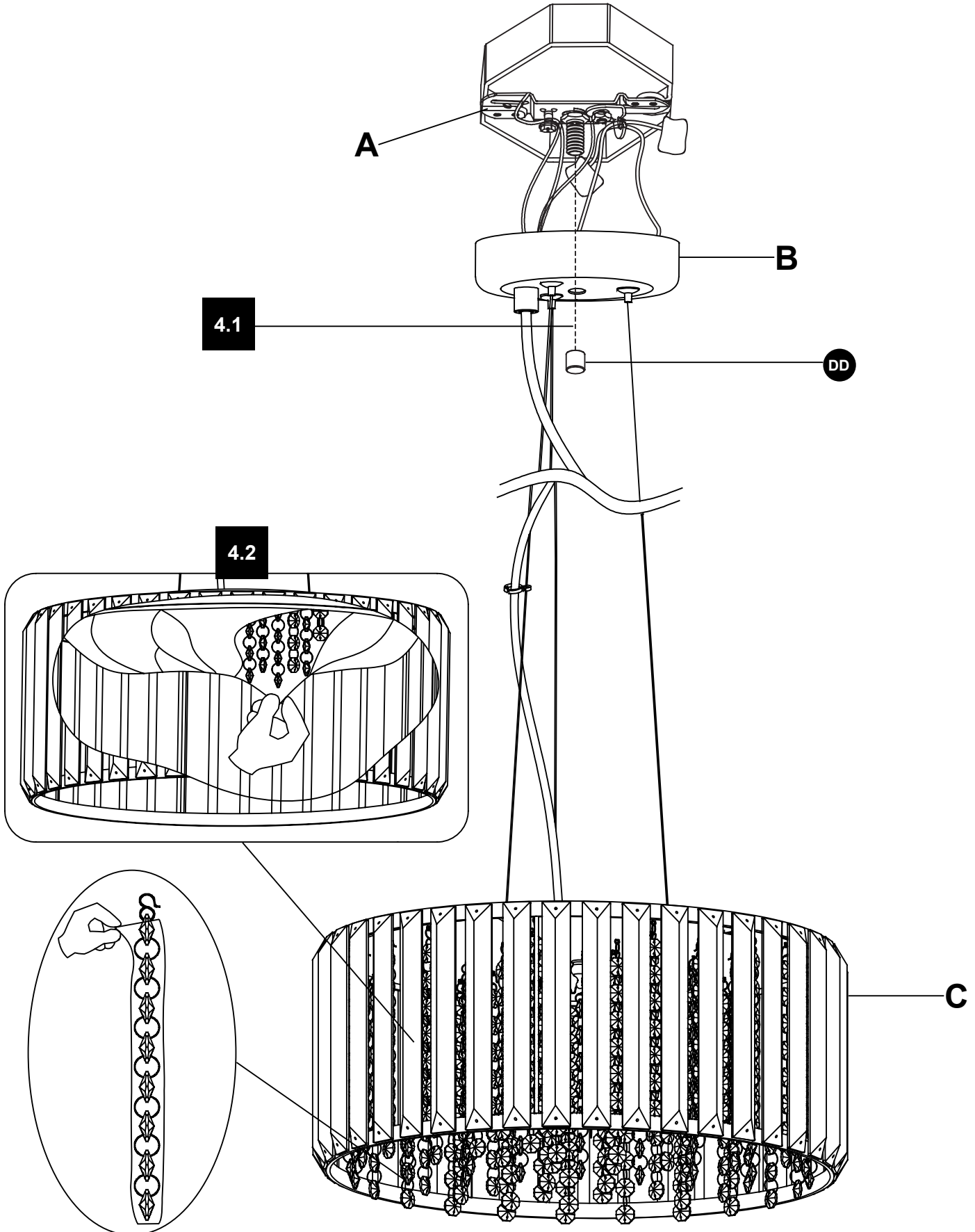

**MAINTENANCE AND CARE
ENTRETIEN ET MAINTENANCE
MANTENIMIENTO Y CUIDADO**

To clean the light fixture, disconnect the power by turning off the circuit breaker or by removing the fuse at the fuse box and wipe the light fixture with a damp, non-abrasive cloth. Gentle reminder, do not use harsh or abrasive cleaners as it will damage the finish of your product.

Pour nettoyer le luminaire, débranchez l'alimentation en éteignant le disjoncteur ou en retirant le fusible de la boîte à fusibles et essuyez le luminaire avec un chiffon humide non abrasif. Rappel doux, n'utilisez pas de nettoyeurs agressifs ou abrasifs car cela endommagerait la finition de votre produit.

Para limpiar la lámpara, desconecte la energía apagando el disyuntor o quitando el fusible de la caja de fusibles y limpie la lámpara con un paño húmedo no abrasivo. Recordatorio suave, no use limpiadores fuertes o abrasivos ya que dañarán el acabado de su producto.

CONSUMER RESPONSIBILITIES

The DISTRIBUTOR's products will remain beautiful for many years if properly cared for.

The DISTRIBUTOR does not recommend the use of harsh abrasive cleansers on any of its products. Harsh cleansers will damage the finish of your product.

MAINTENANCE

- ▶ For daily maintenance, use a dry cloth.
- ▶ Never use abrasive cleaners or strong bleach, scrapers, metallic brushes, or other objects or any products which can graze or tarnish surfaces.

LIMITED 5 YEAR WARRANTY

This warranty extends only to the original owner user for personal household use only. For commercial uses, additional limitations may apply.

- The DISTRIBUTOR warrants your satisfaction with each product. Should any product not meet your satisfaction due to a visual defect, simply return it to your retailer with the original packaging, PRIOR TO INSTALLATION, for a replacement.
- The DISTRIBUTOR warrants, products to be free from defects in workmanship and materials under normal use and service for a period of 5 year.
- The DISTRIBUTOR will, at its election, repair, replace, or make appropriate adjustment where the DISTRIBUTOR optional inspection discloses any such defects occurring in normal usage within the warranty periods.
- Please note that the DISTRIBUTOR is not responsible for installation or removal costs.
- The DISTRIBUTOR is not responsible for damages caused by electrical surges from lightning or other catastrophic acts of god.
- The DISTRIBUTOR is not responsible for damages caused installations where ambient temperatures exceeds 95 degrees Fahrenheit (35°C).
- Modification of any product's components may void the warranty. This warranty does not cover any claim arising from abuse, misuse, negligence, accident, improper installation or operation on the part of the purchaser. This warranty is void if the DISTRIBUTOR's product is subject to alterations, or if repairs were done to the product.
- This warranty does not extend to any components installed by dealers, installers or by any party other than the DISTRIBUTOR.
- Implied warranties, including that of merchantability or fitness for a particular purpose, are expressly limited in duration to the duration of this warranty.
- The DISTRIBUTOR disclaims any liability for special, incidental or consequential damages.

RESPONSABILITÉS DU CLIENT

Les produits du DISTRIBUTEUR garderont leur belle apparence pendant de nombreuses années si l'entretien est approprié.

Le DISTRIBUTEUR ne recommande pas l'utilisation de nettoyeurs abrasifs sur aucun de ses produits. Les nettoyeurs abrasifs endommagent le fini de votre produit.

ENTRETIEN

- ▶ Pour l'entretien journalier, utiliser un chiffon sec.
- ▶ Ne jamais utiliser des nettoyeurs abrasifs contenant de l'acétone, du chlore ou de l'eau de javel, grattoirs, brosses métalliques, ni autres objets ou produits pouvant égratigner ou ternir les surfaces.

GARANTIE LIMITÉE DE 5 AN

Cette garantie s'applique uniquement au propriétaire/utilisateur d'origine à des fins domestiques seulement. L'utilisation à des fins commerciales peut affecter les limites de la garantie.

- Le DISTRIBUTEUR garantit votre satisfaction avec chacun de vos produits. Si un produit n'est pas satisfaisant à cause d'un défaut visuel apparent, veuillez simplement la retourner dans son emballage d'origine chez votre détaillant, AVANT L'INSTALLATION, pour un échange.
- Le DISTRIBUTEUR garantit la fabrication et les matériaux de ses produits dans des conditions normales d'utilisation et d'entretien pendant une période de 5 an à compter de la date d'achat.
- Le DISTRIBUTEUR réparera, remplacera ou effectuera les corrections nécessaires, à son choix, après inspection facultative de sa part, de toute défectuosité survenant dans des conditions normales d'utilisation durant les périodes de garantie.
- Veuillez prendre note que le DISTRIBUTEUR n'est pas responsable des frais d'installation ou de retrait.
- Le DISTRIBUTEUR n'est pas responsable des dommages causés par des surtensions électriques dues à la foudre ou à d'autres actes de dieu catastrophiques.
- Le DISTRIBUTEUR n'est pas responsable des installations endommagées par des dommages où la température ambiante dépasse 35 °C (95 °F).
- Toute modification de toute composante du produit peut entraîner l'annulation de la garantie. Cette garantie est nulle si le produit du DISTRIBUTEUR a été altéré ou si des réparations y ont été effectuées. La garantie n'inclut pas les réclamations résultant d'abus, d'utilisation inadéquate, de négligence, d'accident, d'installation ou de manœuvre inadéquate de la part de l'acheteur.
- Cette garantie n'inclut pas les composantes installées par le détaillant, l'installateur ou par tout autre parties que le DISTRIBUTEUR.
- Les garanties tacites, incluant la qualité marchande ou l'utilisation pour un usage particulier, sont expressément limitées à la durée de cette garantie.
- Le DISTRIBUTEUR décline toute responsabilité pour dommage particulier, accidentel ou indirect.

RESPONSABILIDADES DEL CONSUMIDOR

Los productos del DISTRIBUIDOR permanecerán hermosos durante muchos años si los cuida correctamente.

El DISTRIBUIDOR no recomienda el uso de limpiadores abrasivos ásperos en ninguno de sus productos. Los limpiadores ásperos dañarán acabado de su productos.

MANTENIMIENTO

- ▶ Para el mantenimiento diario, use un paño seco.
- ▶ Nunca utilice abrasivos o limpiadores que contenga acetona, cloro o blanqueadores fuertes, espátulas o cepillos de cerdas metálicas, ni objetos o productos que puedan raspar o deslucir las superficies.

GARANTÍA LIMITADA DE 5 AÑO

Esta garantía se aplica únicamente al propietario/usuario original para fines domésticos solamente. Para usos comerciales algunas limitaciones adicionales pueden aplicarse.

- El DISTRIBUIDOR garantiza su satisfacción con cada producto. Si cualquier producto no es satisfactoria debido a un defecto visual, sólo tiene que devolverlo en su empaque original a su vendedor, ANTES DE LA INSTALACIÓN, para que sea reemplazado.
- El DISTRIBUIDOR garantiza que los productos están libres de defectos en mano de obra y materiales bajo uso y servicio normales, por un periodo de 5 año.
- El DISTRIBUIDOR, a su elección, reparará, reemplazará o hará los ajustes apropiados en caso de que la inspección opcional del DISTRIBUIDOR revele la presencia de cualquiera de esos defectos que haya ocurrido en condiciones normales de uso dentro de los periodos de la garantía.
- Sírvase notar que el DISTRIBUIDOR no es responsable de los costos de instalación ni de desinstalación.
- El DISTRIBUIDOR no se responsabiliza por los daños causados por descargas eléctricas de rayos u otros actos catastróficos de Dios.
- El DISTRIBUIDOR no es responsable de los daños causados en instalaciones donde la temperatura ambiente supere los 35 °C (95 °F).
- La modificación de los componentes de contención del producto puede anular la garantía. Esta garantía no cubre reclamaciones surgidas de abuso, mal uso, negligencia, accidente, instalación u operación inapropiada por parte del comprador. Esta garantía será nula si el producto del DISTRIBUIDOR es sujeto a alteraciones, o si se ha hecho reparaciones a el producto.
- Esta garantía no se extiende a ninguna pieza ni componente de plomería instalados por vendedores, instaladores o por cualquier otro diferente del DISTRIBUIDOR.
- Garantías implícitas, incluyendo aquellas de viabilidad comercial o conveniencia para un fin particular, las garantías quedan expresamente limitadas a la duración de esta garantía.
- El DISTRIBUIDOR se deslinda de toda responsabilidad por daños cuantificables, incidentales o indirectos.



Questions, problems, need help?

Call our customer service department at

1-866-839-2888, 8 a.m. - 5 p.m., EST, Monday - Friday

Questions, problèmes ou besoin d'aide?

Contactez notre service à la clientèle au

1-866-839-2888, du lundi au vendredi de 8h00 à 17h00 HNE.

Preguntas, problemas o necesita ayuda?

Llame a nuestro departamento de servicio al cliente al

1-866-839-2888, 8 am. - 5 pm., HDE, Lunes a Viernes.