

Purchase date : _____ Product Tracking Reference : _____



Questions, problems, missing parts?

Before returning to your retailer, call our customer service department at
1-866-839-2888, 9 a.m. – 5 p.m., EST, Monday – Friday.

SAFETY INFORMATION

CAUTION

Please carefully read the following important safety information before handling or installing this shower. There is a risk of serious injury while handling this product. To minimize these risks, please note:

- Always wear safety glasses and gloves while handling.
- Always read and follow all the steps in the installation instructions.
- Inspect all contents and glass for damage before installation.
- Extreme caution should be taken while handling the glass during installation as the tempered glass may shatter if in contact with a hard surface.
 - Handle the tempered glass with caution! Improperly handling the glass can cause it to break suddenly in small pieces (never in pointed fragments).
 - Always take all precautions not to touch the tempered glass with any tools during the installation, or after installed.
- Do not cut or modify the tempered glass as it will shatter if cut.
- Carefully remove product from packaging and keep packaging until installation is complete.
- Inspect all parts for damage; if there is damage to the unit prior to installation, please contact customer service at the number provided in this guide.
- Install the shower on a floor that is level and able to accommodate the weight of the unit and an occupant.
- Consult local building codes and compliance standards prior to installation and ensure conformity.
- After installation, and from time to time, check the glass for fit and finish to ensure that nothing has come loose since installation.
- Keep this installation manual for future reference.

NOTICE

- Any modification or alteration from what is specified in this instruction manual will void any and all warranty on this product.
- The distributor is not responsible for any damage to the unit or personal property caused by improper installation. If you disregard instructional warnings, you will void your warranty and possibly deal with water damage.
- Consult www.ovedecors.com for any additional information or question on this product's installation.

PREPARATION

You will need at least two people to install this unit properly.

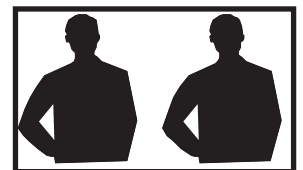

Before beginning assembly of product, make sure all parts are present. Compare parts with package contents list and hardware contents list. If any part is missing or damaged, do not attempt to assemble the product.

Estimated Assembly Time: Shower (60 min).

TABLE OF CONTENTS

Package Contents.....	4
Hardware Contents.....	6
Tools Required.....	7
Preparation.....	8
Installation Instructions.....	9
Warranty.....	19
Maintenance.....	19

PACKAGE CONTENTS

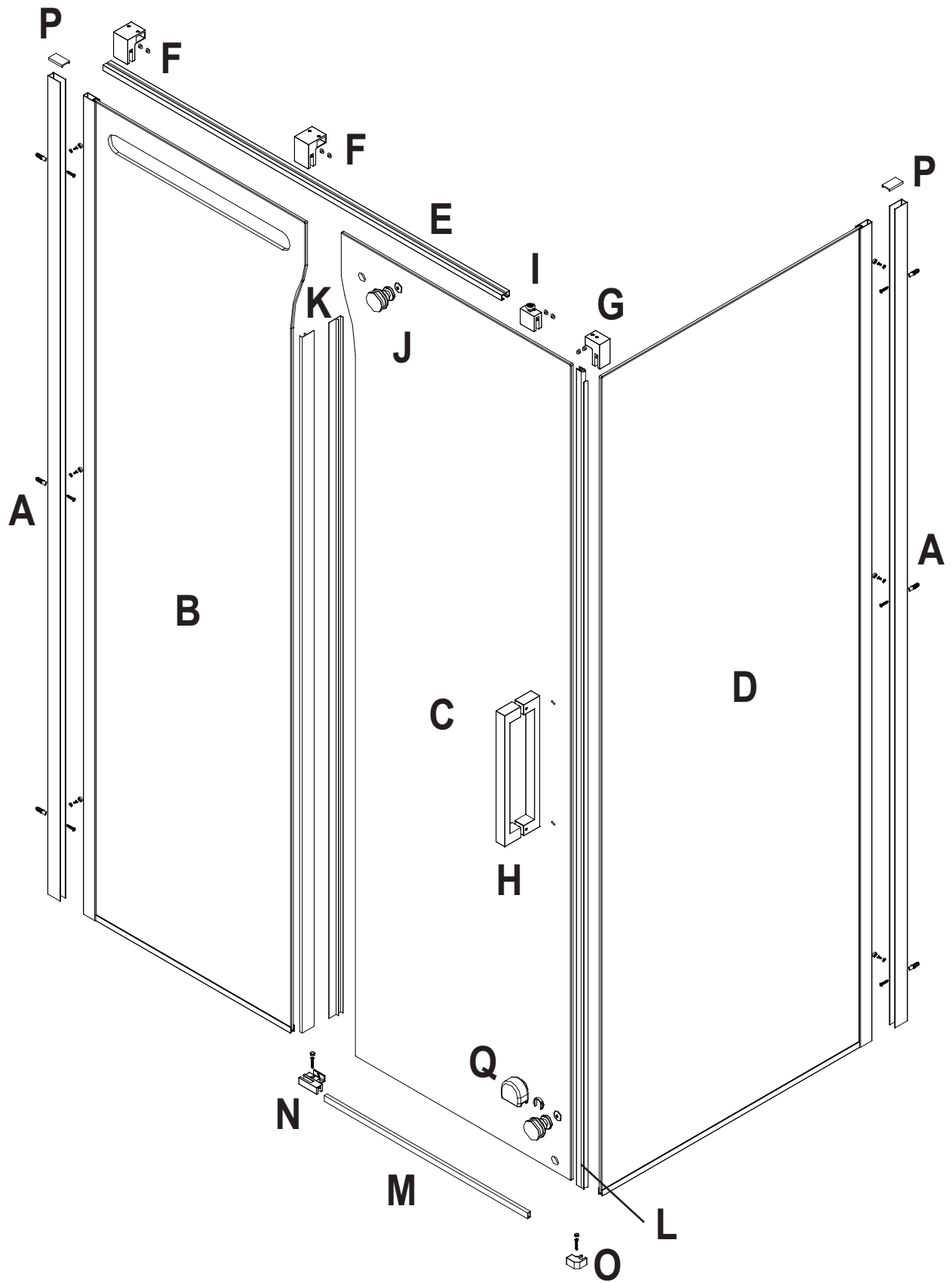

PACKAGE CONTENTS

Part #	Description	Quantity	Code
A	Aluminum track	2	99STR1099-WM
B	Fixed panel	1	99SG10038-WM
C	Door panel	1	99SGD0029-WM
D	Side panel	1	99SG3111-WM
E	Support bar	1	99SGS1024-WM
F	Bar support	2	99SGC3108-WM
G	Bar support	1	99SGC3109-WM
H	Handle	1	99SHA1033-WM
I	Position block	1	99SGC3110-WM
J	Roller	2	99SWE0020-WM
K	Vertical rubber strip	2	99SRU0121-WM
L	Vertical rubber strip	1	99SRU0122-WM
M	Metal seal track	1	99STR1069-WM
N	Connector	1+1	99SGC3111-WM
O	Connector	1+1	99SGC3112-WM
P	Cover	2	99SGC3113-WM
Q	Roller cover	1	99SGC3114-WM
R	Hardware content	1	99SHW0115-WM

HARDWARE CONTENTS

AA

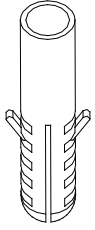

Wall plug
ø 8 x 30

6+2

BB

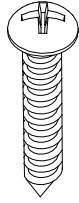

Screw
ST 5 x 30

6+2

CC

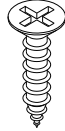

Screw
ST 4 x 12

6+2

DD

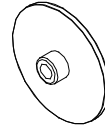

Cover

x 2

EE

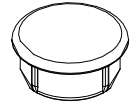

Cover

x 2

FF

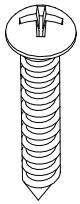

Screw
ST 4 x 20

2+1

GG



Allen key
2.5 / 4 / 5 mm

x 4

HH

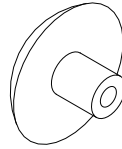

Cap

x 6

II

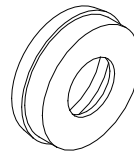

Fitting

x 6

JJ

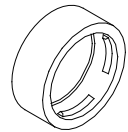

Cap

x 6

KK

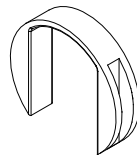

Fitting

x 1

TOOLS REQUIRED



Screwdriver



Drill



1/8" & 5/16"
Drill bits

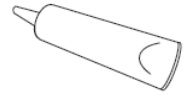

Silicone



Rubber mallet

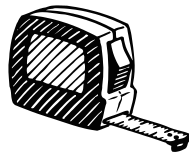

Tape measure

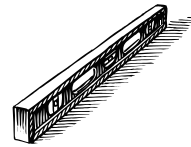

Level



Adjustable tool



Pencil



Heavy duty cutter



Safety glasses



Ratchet

PREPARATION

- Measure the thickness of your tiles on either side before installing the metal tracks.
- Make sure to have tile thickness less than 1/2 in (13 mm), a thicker tile will limit your space to install the shower panels.

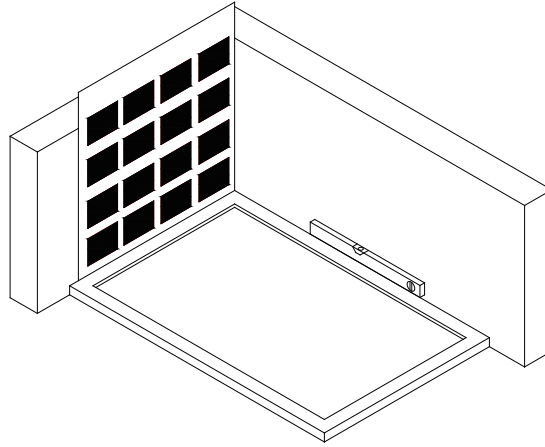

THIS SHOWER IS REVERSIBLE

This instruction is drawn up for an opening from right to the left (see illustration A).
For an installation from left to the right (see illustration B), use the same instructions, but switch around the panels: mirror effect.

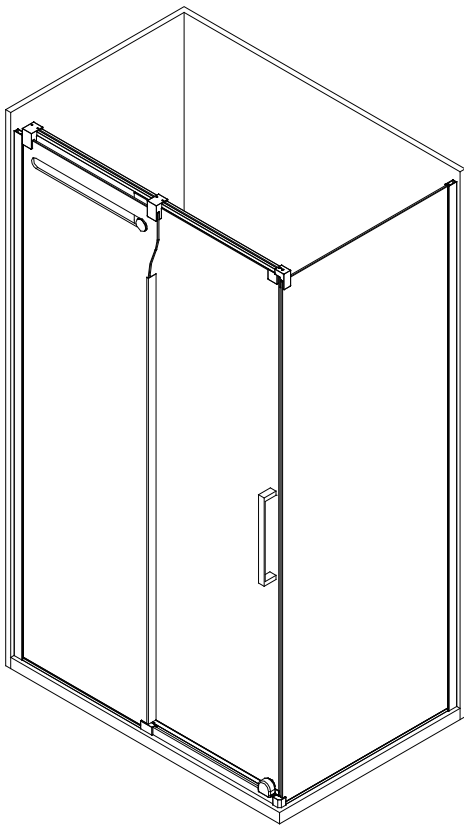

A

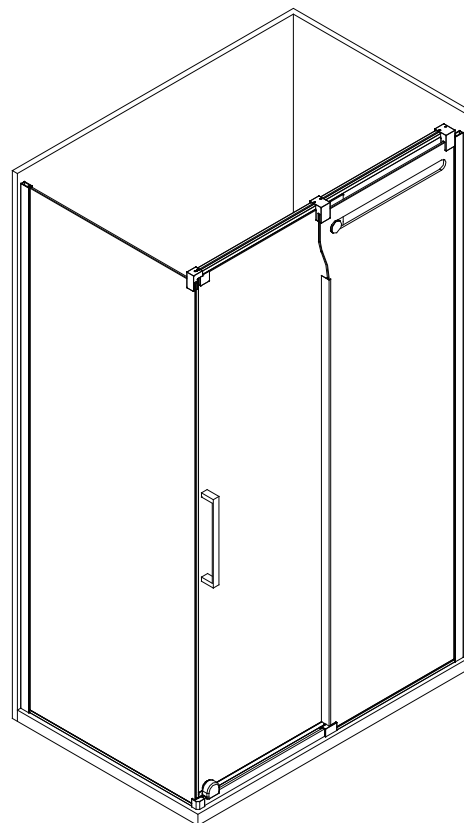

B

INSTALLATION INSTRUCTIONS

STEP A

- 1-2. Place the tracks (A) at approximately 28 mm & 31 mm from the edge of the base to the track center.
3. Mark the position of the tracks (A).
4. Drill the hole.
5. Install the tracks (A) on the wall using plug (AA) & screws (BB).

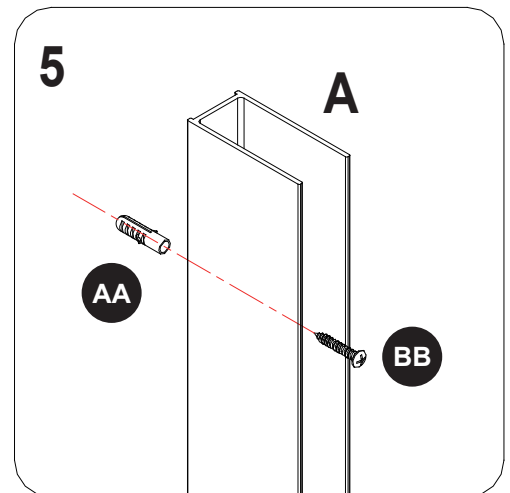
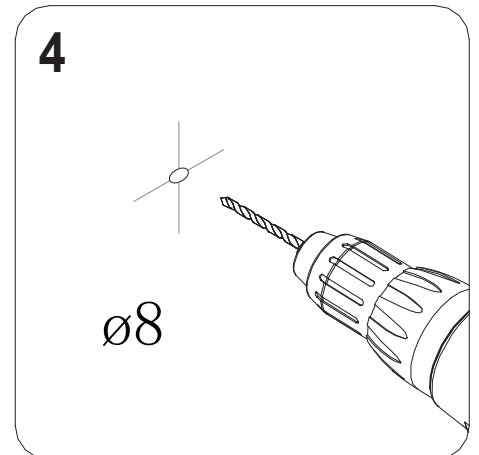
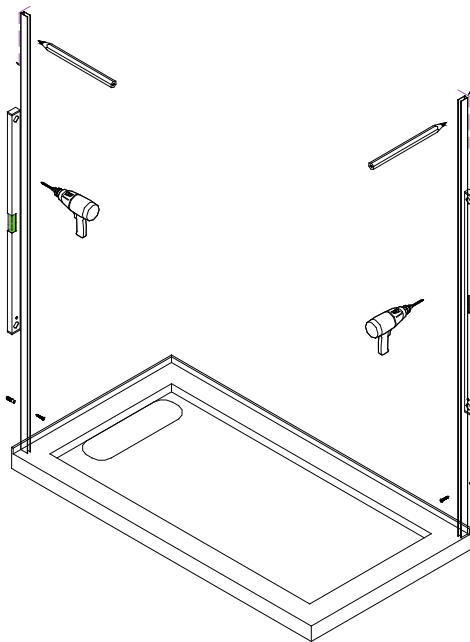
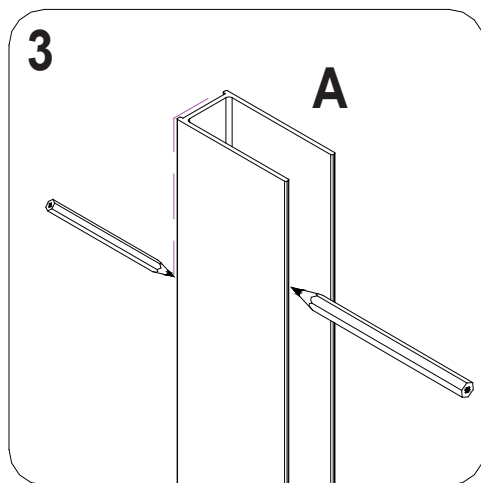
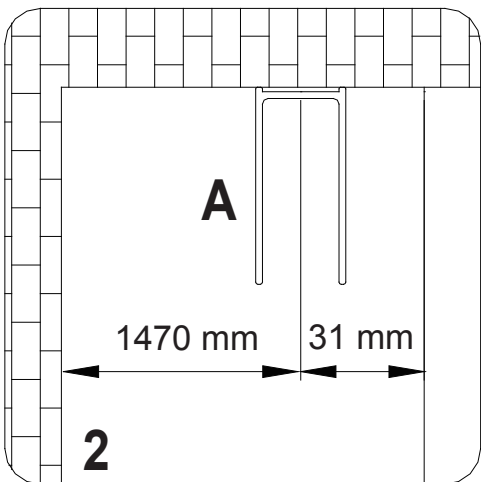
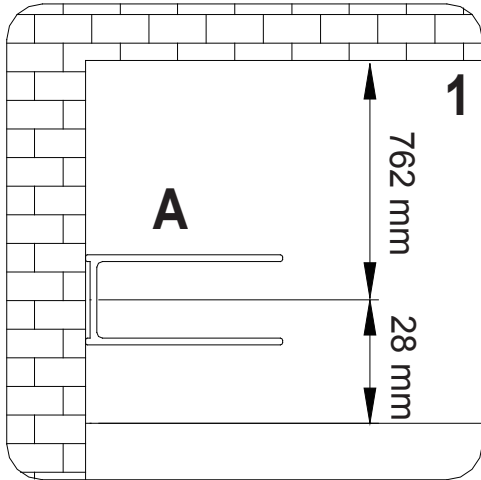

INSTALLATION INSTRUCTIONS

STEP B

1-2. Place the panels (B&D) into the tracks (A).

3. Mount the connector (N) to the panel (B).

4. Attach the metal track (M) to the connector (N).

5-6. Mount the connector (O) to the panel (D) and attach to the metal track (M).

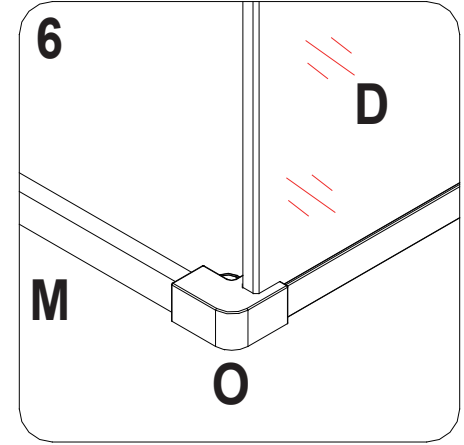
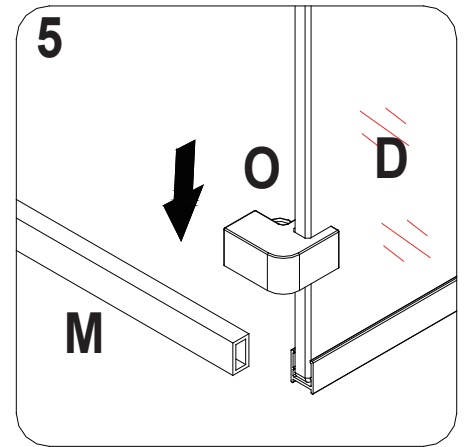
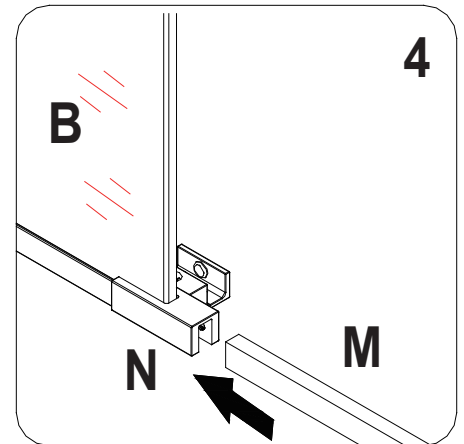
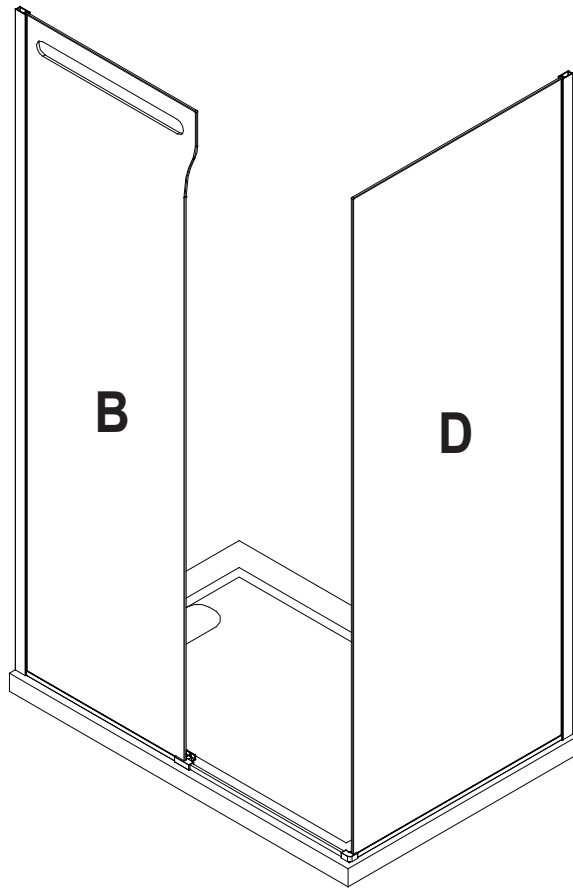
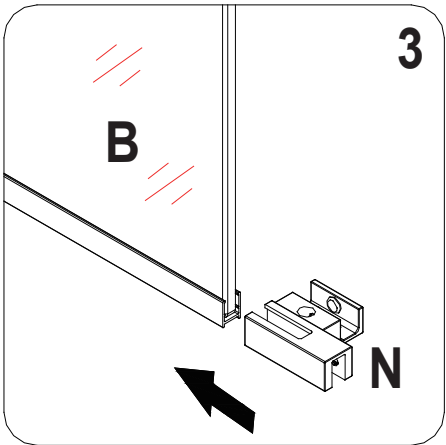
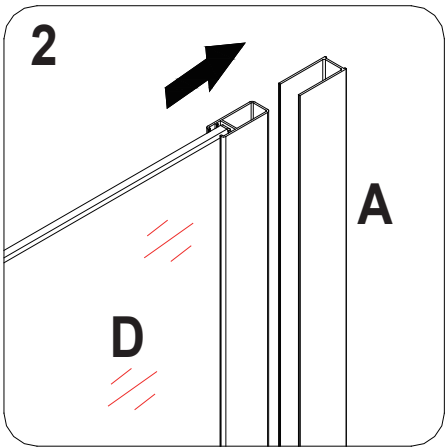
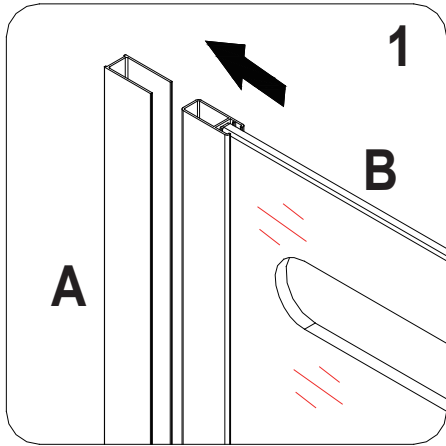

INSTALLATION INSTRUCTIONS

STEP C

1-2. Mark the position of connectors (N&O).

3-6. Temporarily disassemble the parts in the illustration.

7. Drill the holes.

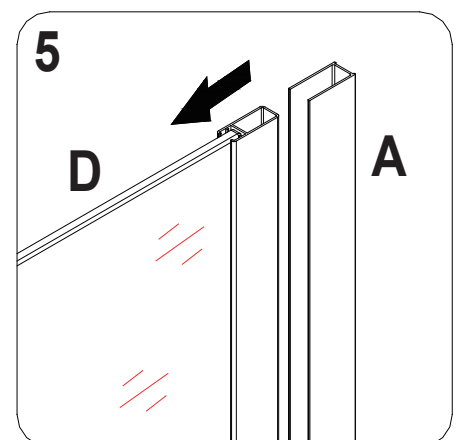
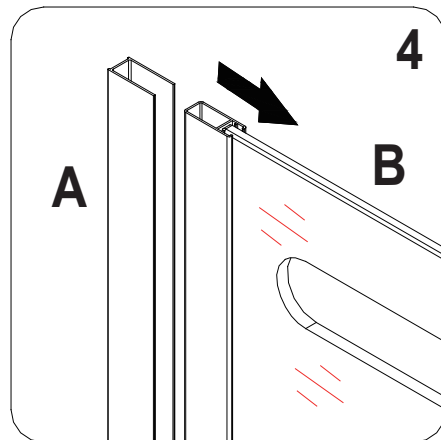
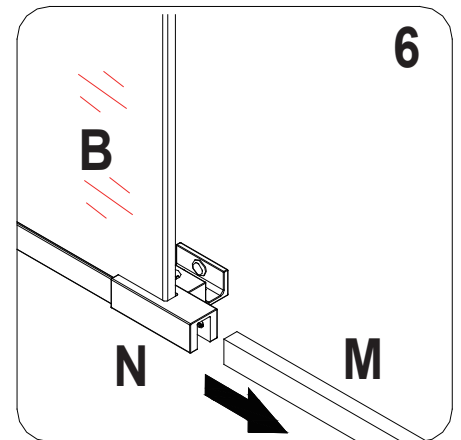
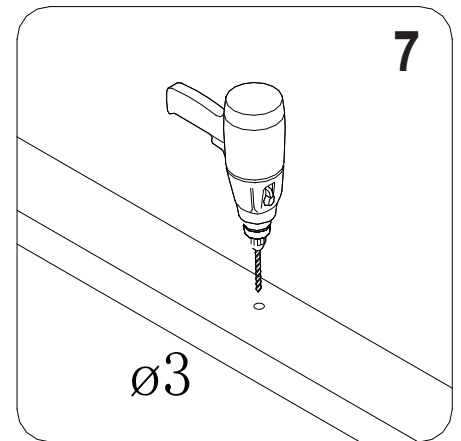
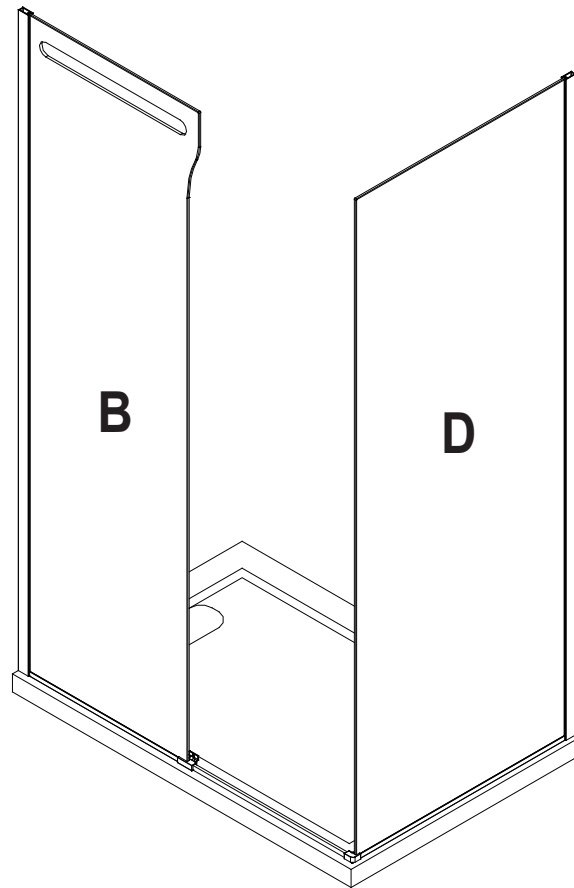
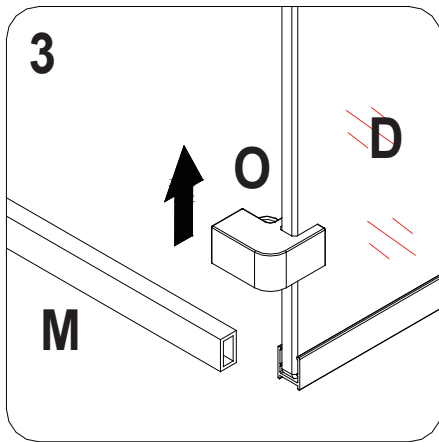
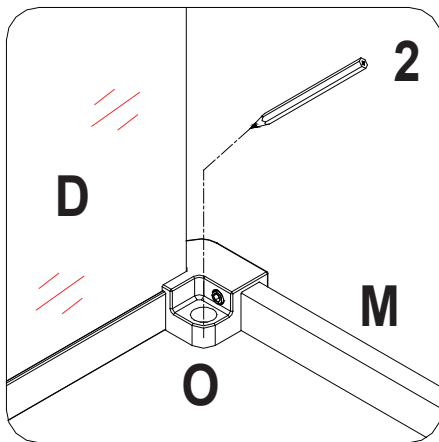
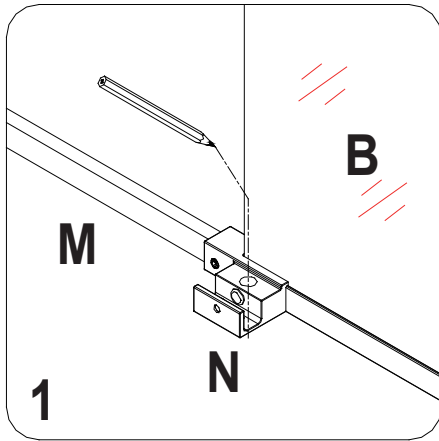

INSTALLATION INSTRUCTIONS

STEP D

1-2. Place the panels (B&D) into the tracks (A).

3. Mount the connector (N) to the panel (B).

4. Attach the metal track (M) to the connector (N).

5-6. Mount the connector (O) to the panel (D) and attach to the metal track (M).

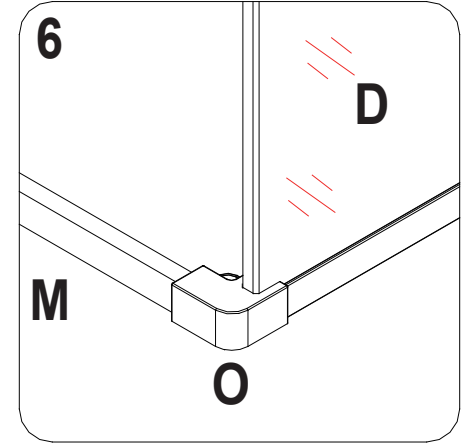
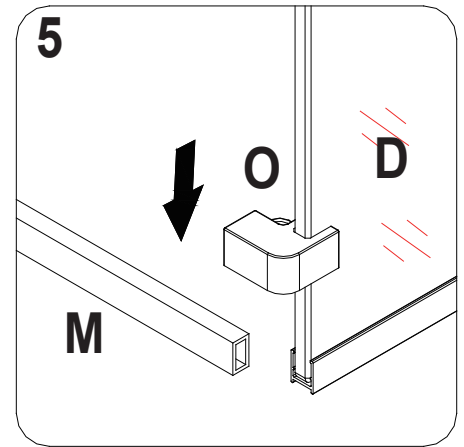
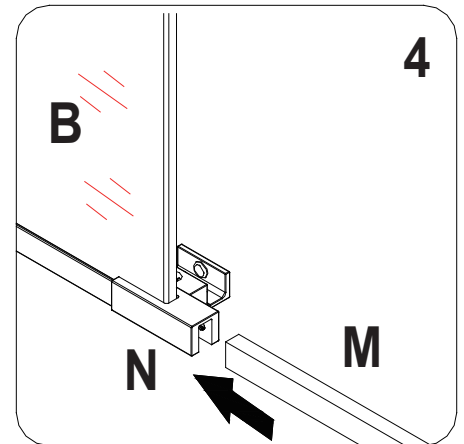
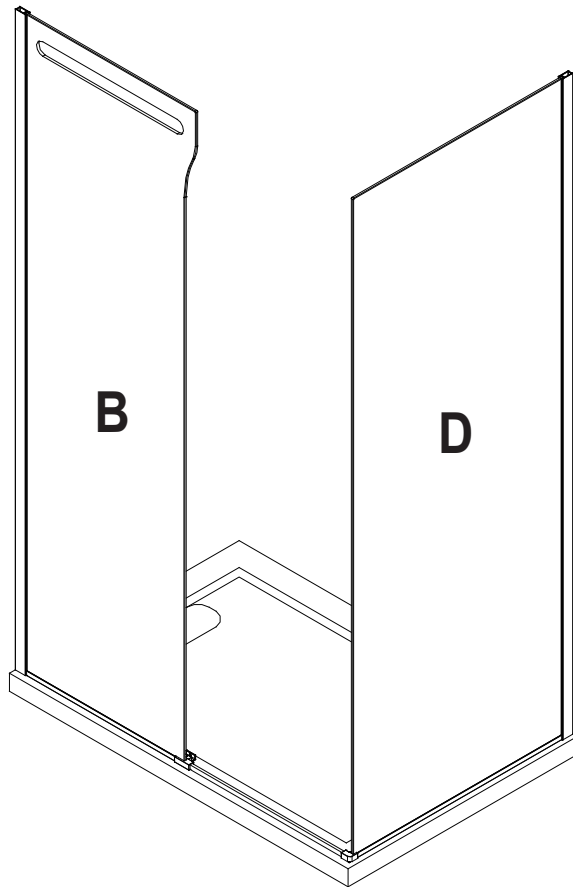
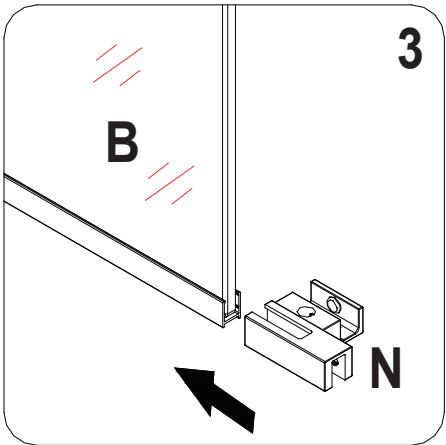
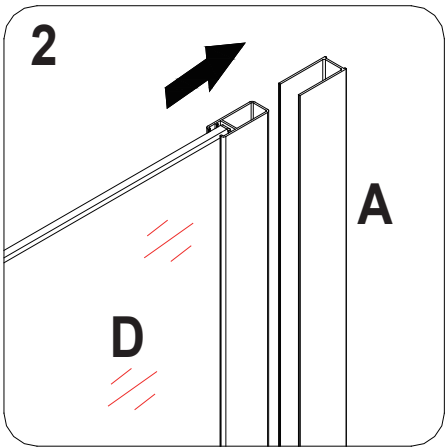
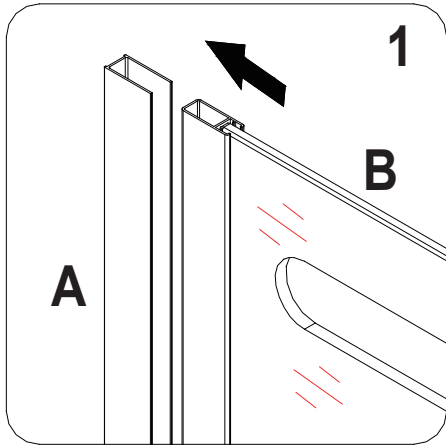

INSTALLATION INSTRUCTIONS

STEP E

1-2. Install the connectors (N&O) using screws (FF) & caps (EE).

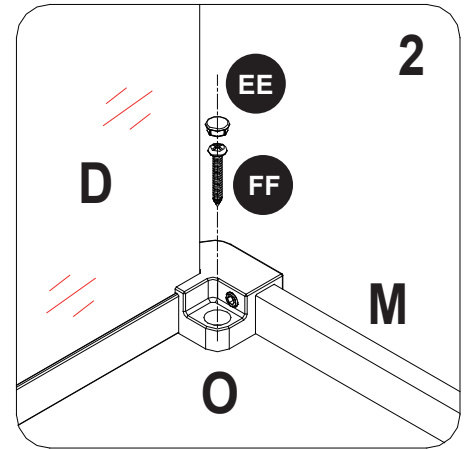
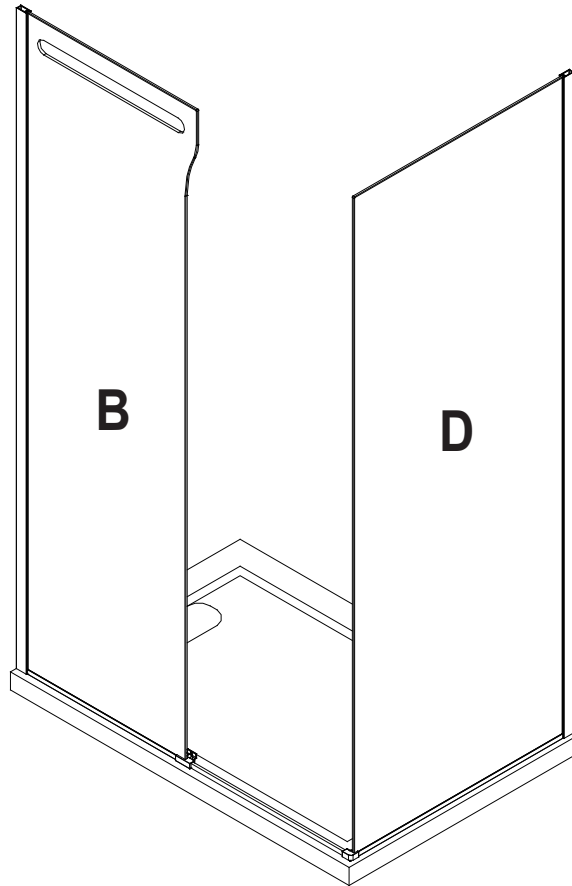
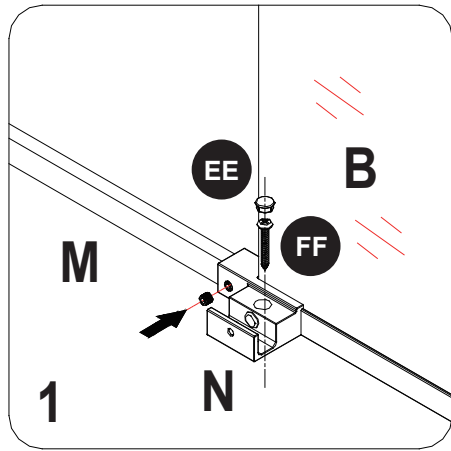

INSTALLATION INSTRUCTIONS

STEP F

1-3. Slide the position block (I) & bar supports (F&G) on the support bar (E).

4-6. Place the support bar (E) on the panels (B&D).

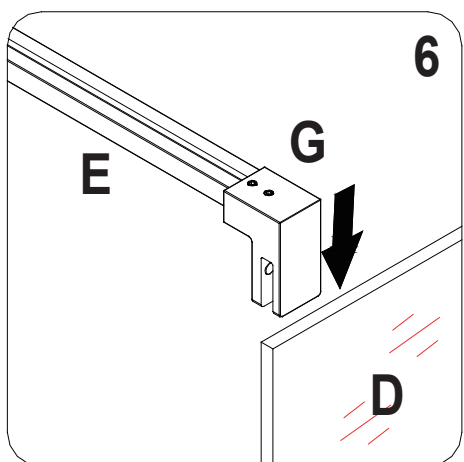
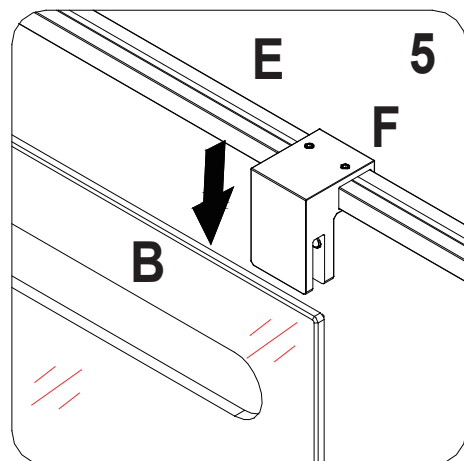
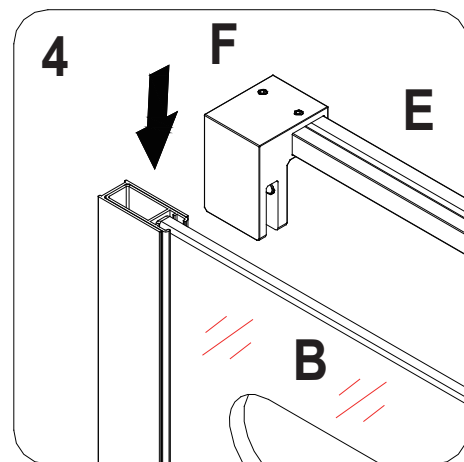
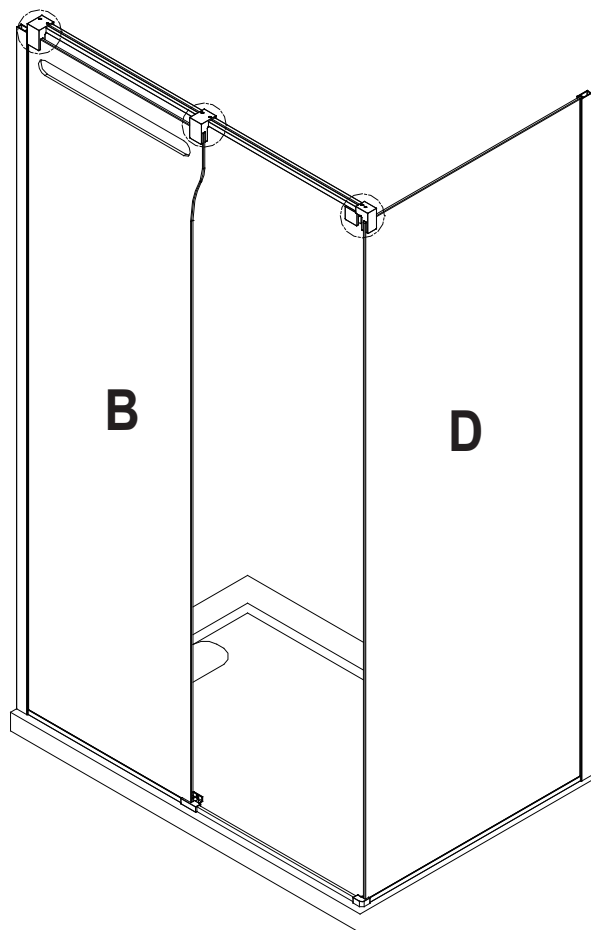
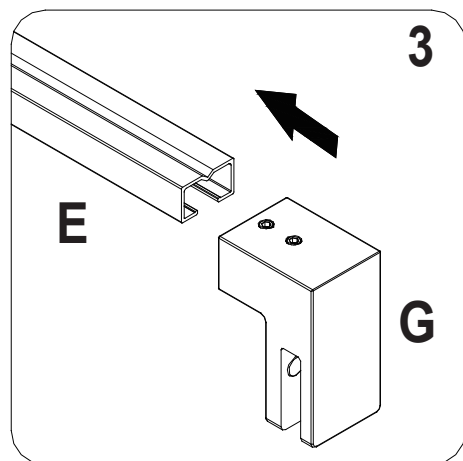
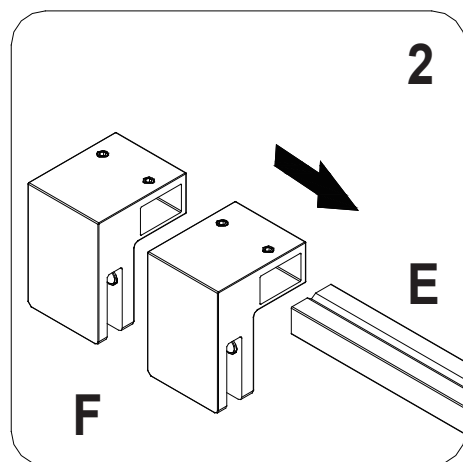
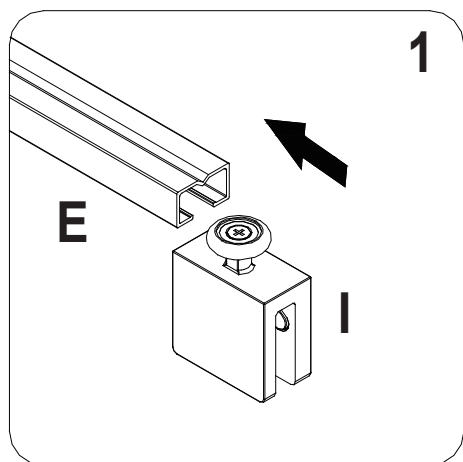

INSTALLATION INSTRUCTIONS

STEP G

1-2. Secure the bar supports (F&G) on the panels (B&D).

3-4. Place the covers (P) on the tracks (A).

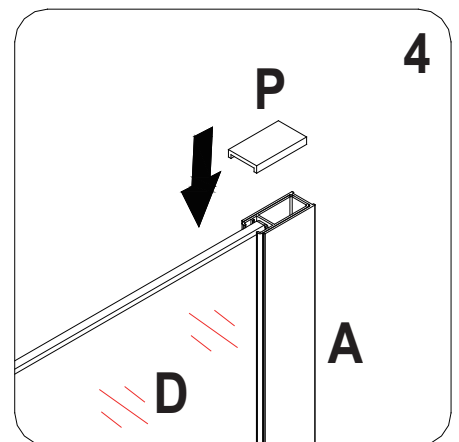
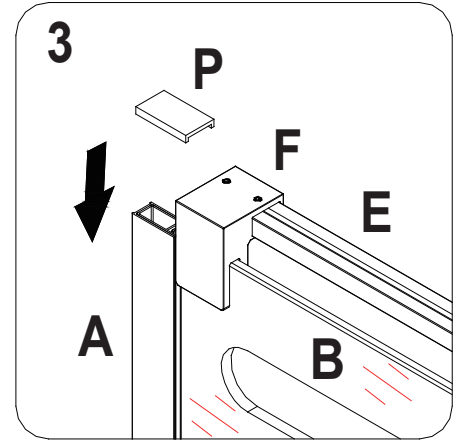
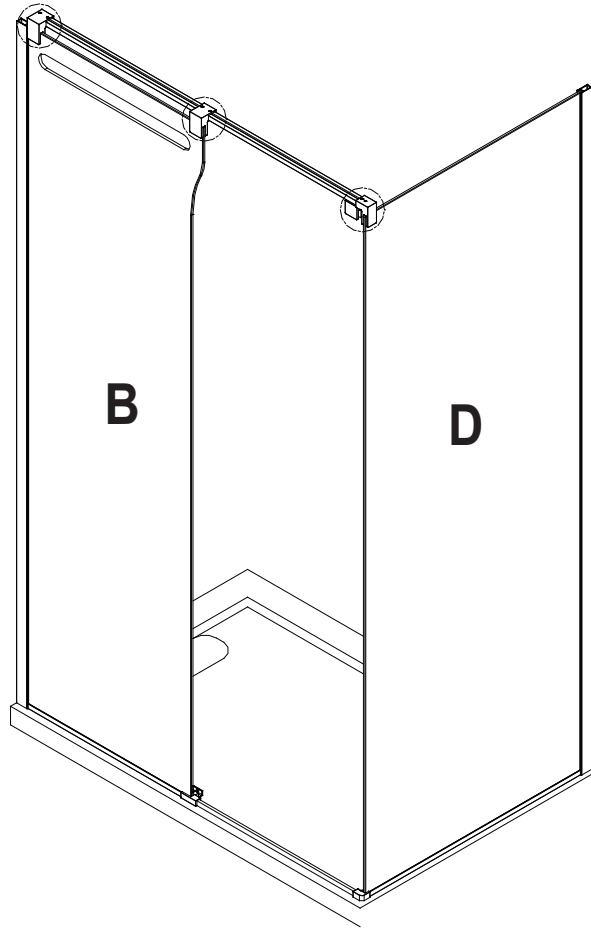
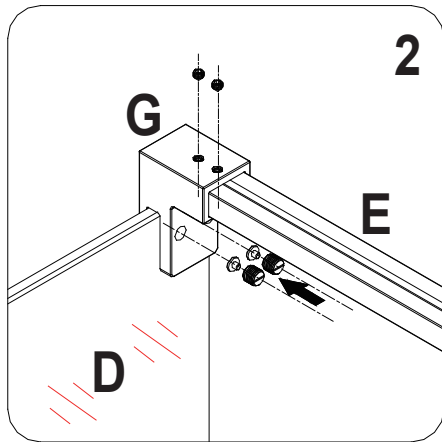
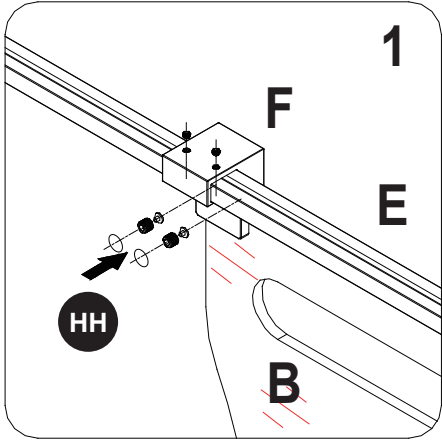

INSTALLATION INSTRUCTIONS

STEP H

- 1-2. Install the rollers (J) on the door (C) using the fitting (KK).
- 3-4. Place the door (C) on the frame.
5. Mount the position block (I) on the door (C).

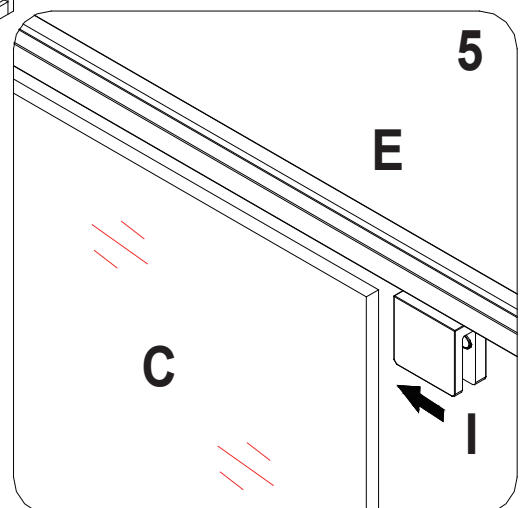
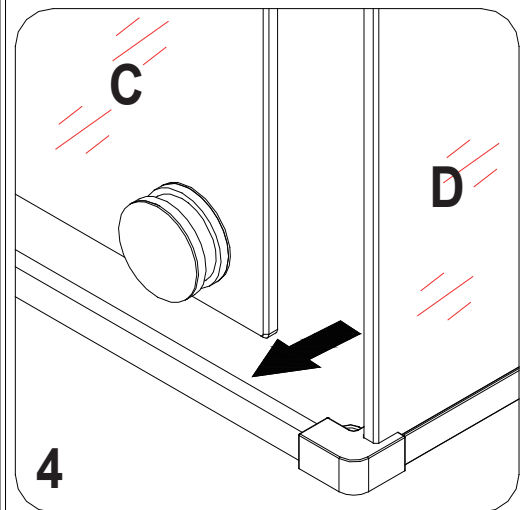
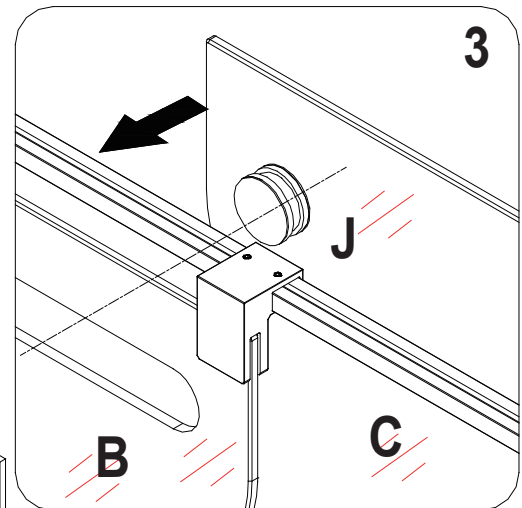
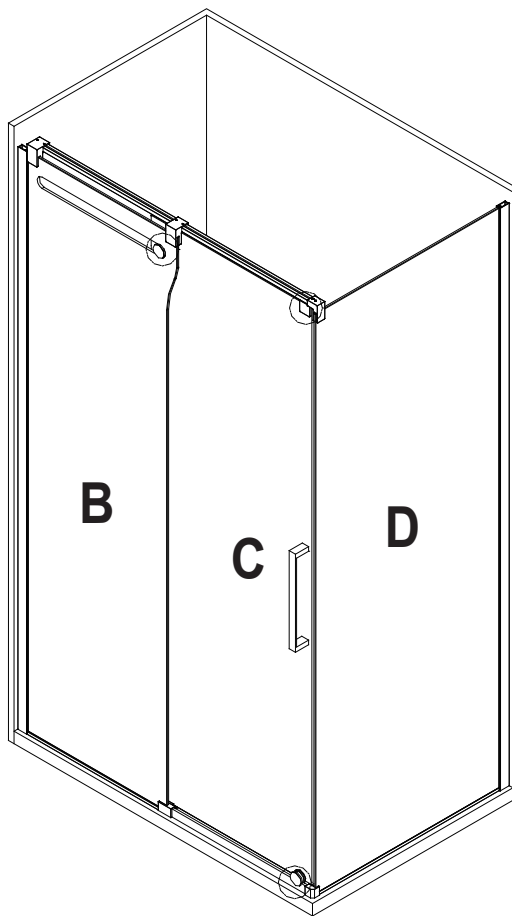
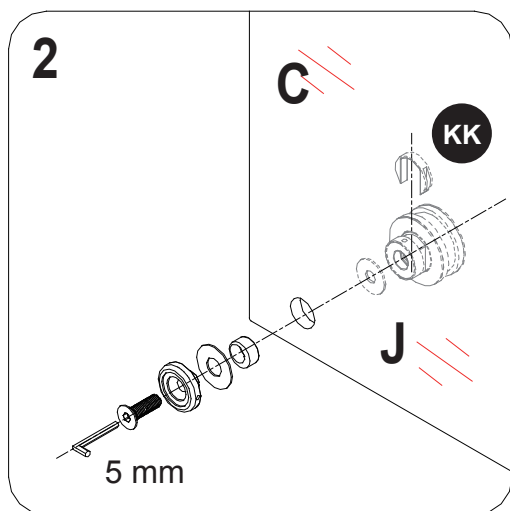
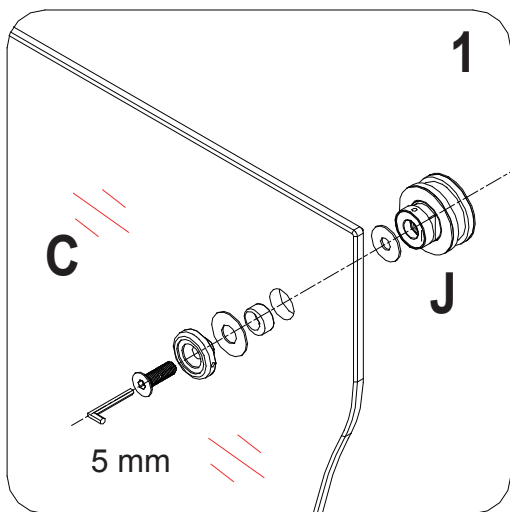

INSTALLATION INSTRUCTIONS

STEP I

- 1-2. Adjust the rollers (J) and put the caps (DD) & cover (Q) on.
3. Secure the position block (I) on the panel (C) and put the caps (HH) on.
4. Drill the holes.
5. Secure the panels (B&D) using fittings (II), screws (CC) & caps (JJ).
- 6-7. Place the strip (L) on the door (C) & strips (K) on the panels (B&C).
8. Install the handle (H) on the door (C).

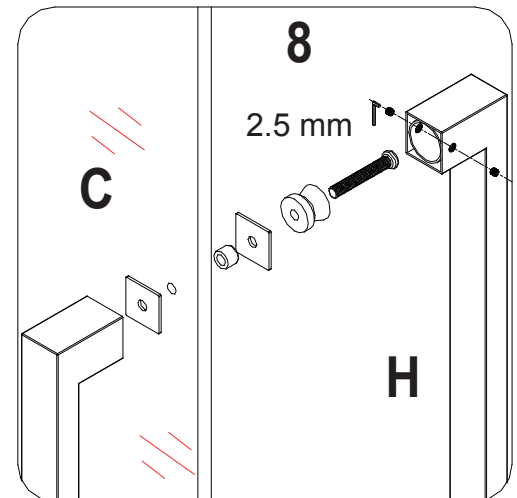
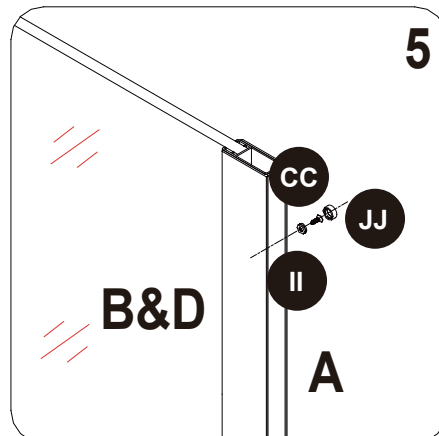
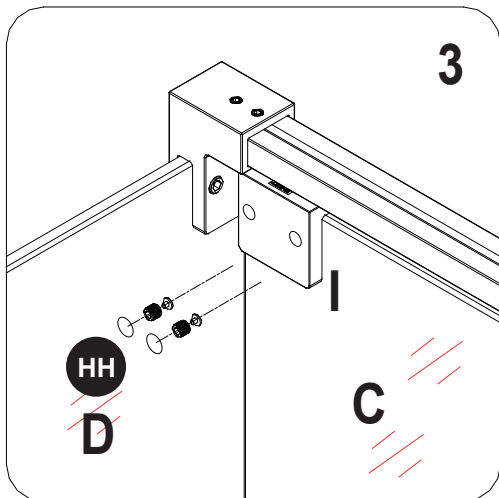
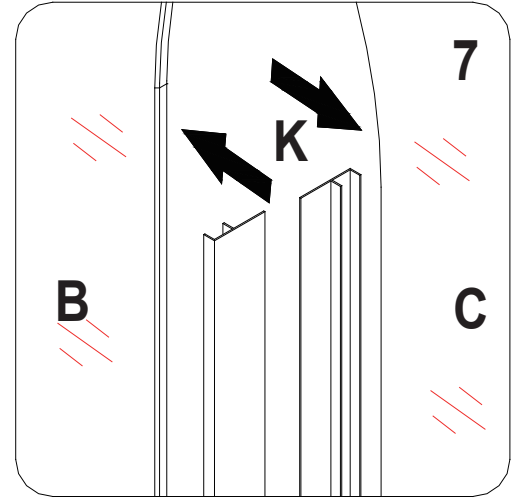
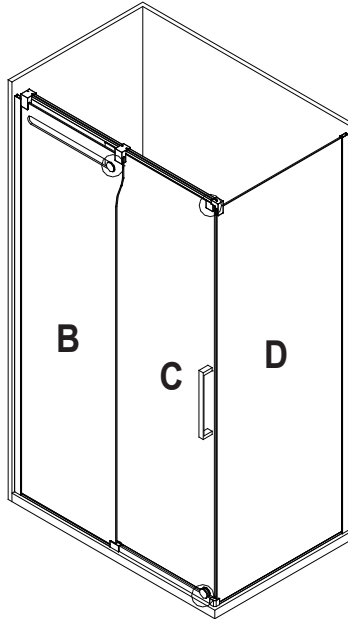
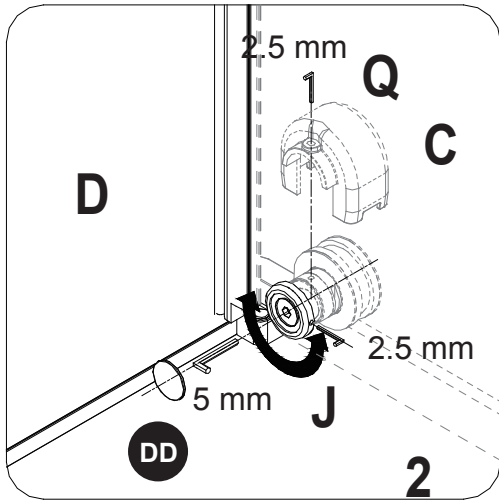
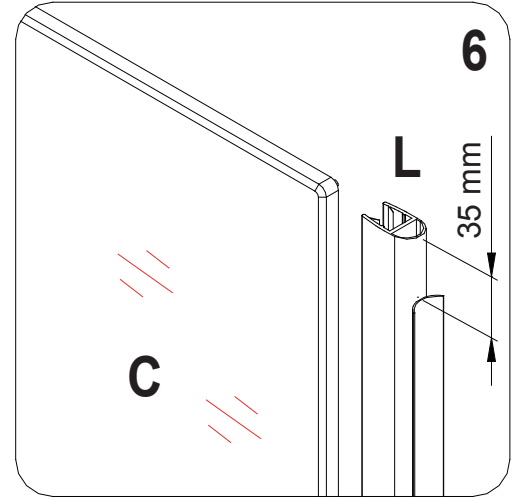
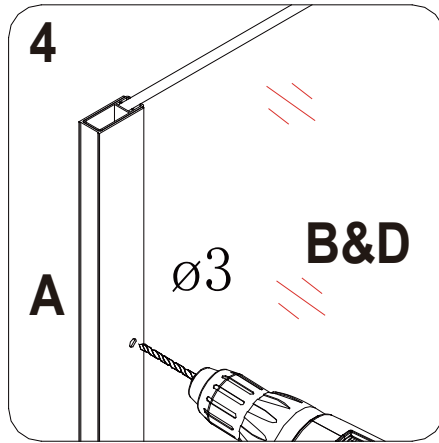
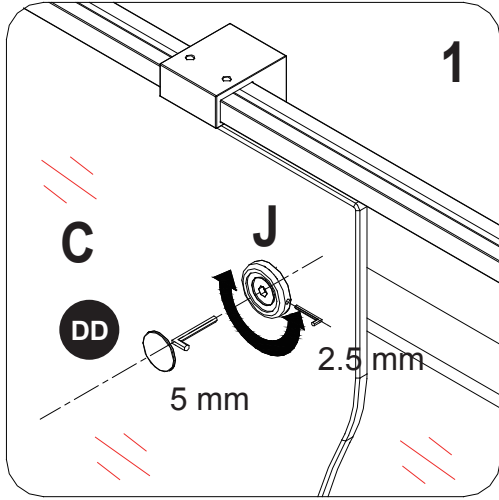

INSTALLATION INSTRUCTIONS

STEP J

Ensure that the door closes tight and opens smoothly, and there is a tight connection between the side glass panel and the frame as well as the support bar.

Apply a clear silicone water sealant around the inside and the outside perimeter of any fixed shower components (horizontally between bottom of fixed side glass panel and base, as well as vertically between the wall, glass frames, and any side glass panel).

Allow 24 hours for silicone to dry.

Improper application of silicone sealant may cause your shower to leak.

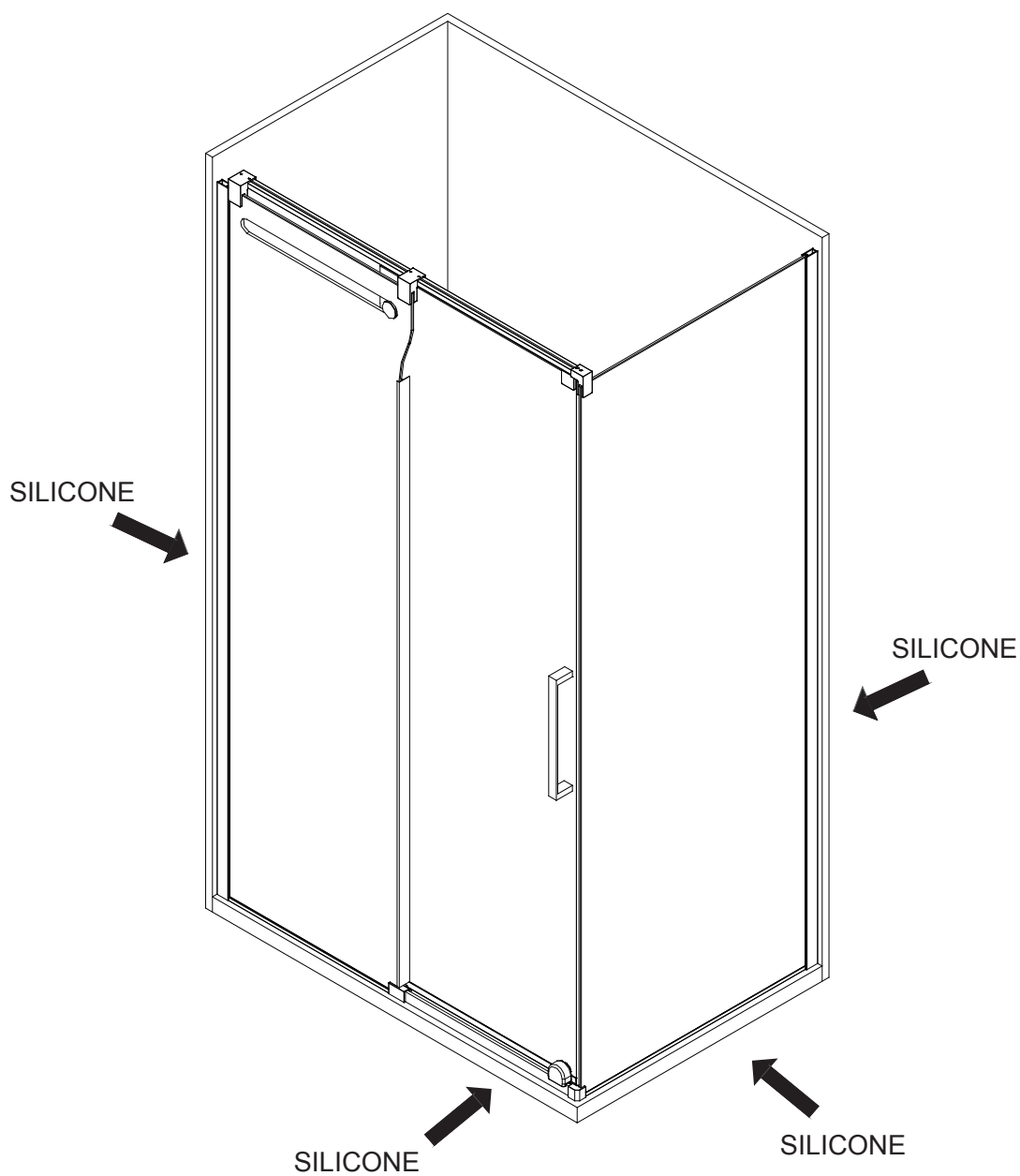

OVE Decors ULC

LIMITED Product Warranty

OVE is a distributor of the following Products:

- Shower Doors (warranty period 5 years).
- Acrylic Surfaces (warranty period 5 years against blistering, cracking or chipping in the acrylic surface).
- Acrylic Shell Structure (warranty period 5 years against loss of water through fiberglass laminate of the acrylic body).
- Shower Hardware (handles, hinges, rubber support clips, metal support bars and wall tracks) (warranty period 1 year against defects in materials or workmanship).

Limited Warranty: OVE warrants to the original retail purchaser that within a reasonable time after notification from purchaser, OVE will repair or replace the Product, or any part or component of the covered Product, distributed by OVE which is proven to the satisfaction of OVE to be defective in workmanship or materials, and which has failed during normal use and within the warranty period. This Limited Warranty does not apply to Products that have been damaged, or which fail, as a result of causes other than manufacturing defects (such as but not limited to improper installation; lack of or improper care or maintenance; exposure to elements including corrosive products, environments or water; alteration; abuse or misuse). This warranty does not cover damage to finishes. The warranty commences on the first date a Product is purchased by the customer. This warranty applies exclusively to products purchased and used in non-commercial applications.

Warranty Claim Procedure: To make a claim please call **1-866-839-2888** to trouble-shoot the issue and start the claim process, or email **info@ovedecors.com**. Products may be inspected or evaluated by OVE and any Product or component found to meet the above warranty criteria will be repaired or replaced at OVE's option. Replacement or repaired parts will be shipped at no cost to customer via ground freight only. Any expedited methods of shipments are customer's expense.

DISCLAIMER AND EXCLUSION OF WARRANTIES: This warranty is meant to be a complete and exclusive statement of the terms of all limited warranties offered by OVE.

To the fullest extent permitted by law, other than the express warranty set forth in this instrument there are NO WARRANTIES, EXPRESS OR IMPLIED, INCLUDING ANY IMPLIED WARRANTIES OF MERCHANTABILITY OR FITNESS FOR A PARTICULAR PURPOSE EXTENDED BY OVE.

This warranty gives you specific legal rights. You may also have rights, which may vary under applicable state, provinces, or national legislation, which cannot be disclaimed or modified by the above Disclaimer. Except as permitted, the Disclaimer is not intended to waive, modify, release or limit the applicability of preemptive state, province, or national legislation inconsistent with the terms of this Limited Warranty and Disclaimer. However, to the extent permitted by law, no implied warranties of merchantability or fitness are intended or extended hereunder. Notwithstanding the Disclaimer if any implied warranty is imposed by operation of law, to the extent permitted, the duration of such implied warranties is limited to the shorter of the term of the express warranty or the applicable statute of limitations.

The Products listed above are intended to be installed and used for personal, consumer residential use. Use of Products for any other purpose such as commercial purposes voids this warranty. The Limited Warranty is applicable only to the Products listed herein, and no warranty is extended to products not distributed by OVE. The warranty is applicable only to the first retail purchaser.

Transferability: This warranty is not transferrable.

LIMITATION AND EXCLUSION OF REMEDIES AND DAMAGES: OVE's sole responsibility under this Limited Warranty shall be to repair or replace, at its option, any defective Product or component. Purchaser agrees that this is the sole and exclusive remedy under this Limited Warranty. OVE will not be responsible for any incidental, consequential, special or indirect damages, including loss of use as a result of any manufacturing defect in a Product. OVE will not be responsible for labor, or any other fees associated with removal or installation of warranted parts. Some states, provinces, or national legislation do not allow the exclusion or limitation of incidental or consequential damages, so this limitation may not apply to you.

Product modification: OVE reserves the right to change, modify or improve the Products without obligation to incorporate such changes in Products previously sold or installed.

Authority and Modification: The retail seller is not the agent of OVE and is not authorized to vary or modify the terms of the Limited Warranty. In addition, the retail seller cannot bind OVE or make any representations or promises about the Product that are binding on OVE.

CARE AND MAINTENANCE

For the daily maintenance, use a wet cloth and a soft liquid cleaner.

Never use abrasive cleaners containing some acetone, chlorine or strong bleach, scrapers, metallic brushes, nor other objects or the products which can graze or tarnish surfaces.

Use a ratchet to strongly tighten any bolts used to support the fixed glass panels or doors panel (support bolts can withstand up to 250 lbf*in of torque).

Check these bolts every 4 months and re-tighten them if necessary.

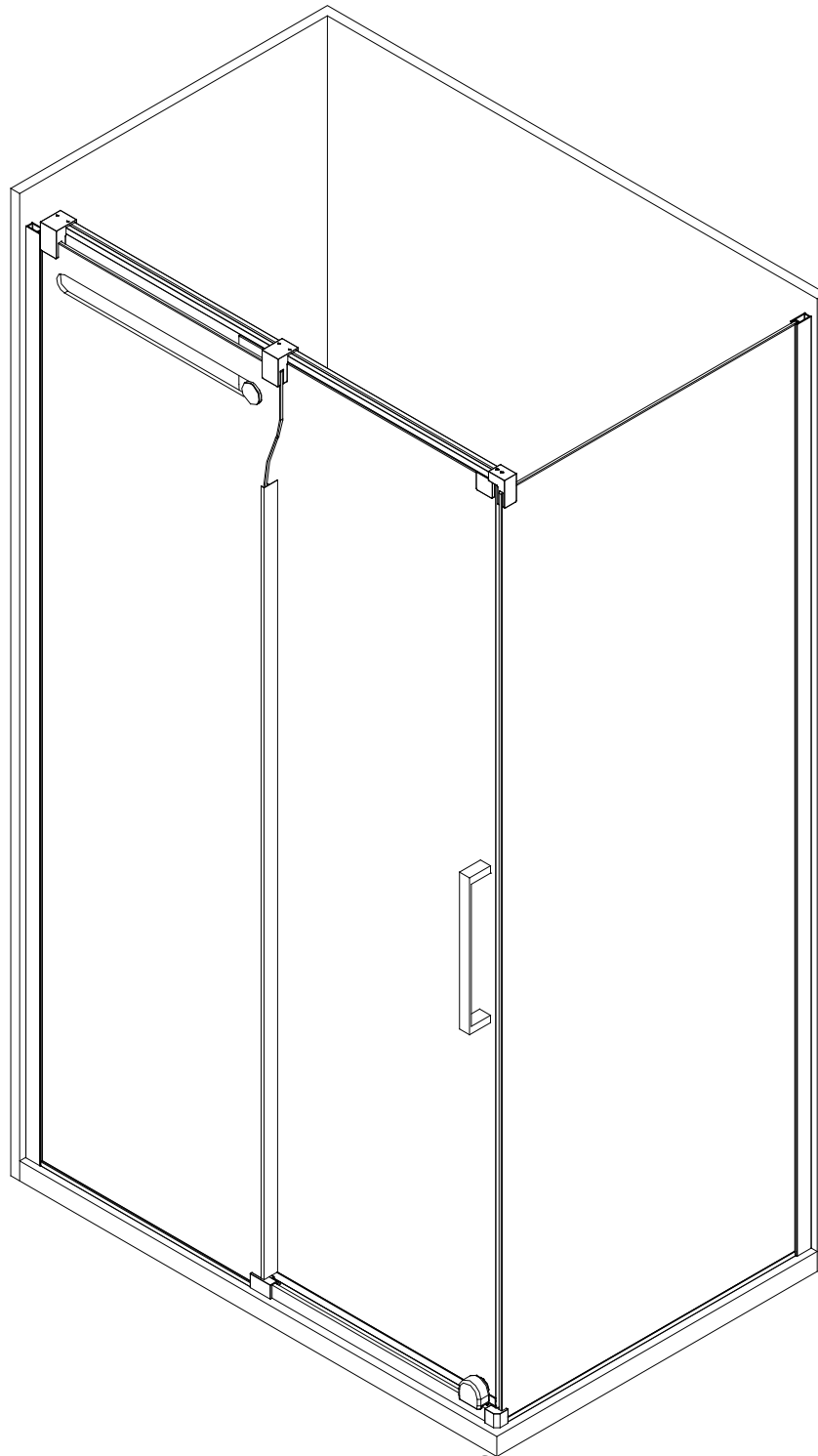

Date de l'achat : _____ Numéro de référence du produit : _____



Questions, problèmes ou pièces manquantes?

Avant de retourner le produit à votre détaillant, contactez notre service à la clientèle au 1-866-839-2888, du lundi au vendredi de 9 h 00 à 17 h 00 HNE.

INFORMATION SUR LA SÉCURITÉ

AVERTISSEMENT

Veillez lire attentivement les importantes consignes de sécurité suivantes avant la manutention et l'installation de cette douche. La manipulation de ce produit présente un risque de blessure grave. Pour minimiser ces risques, veuillez prendre note de ce qui suit:

- Toujours porter des lunettes et des gants de sécurité pendant la manutention.
- Toujours lire et suivre toutes les étapes indiquées dans les instructions d'installation.
- Avant l'installation, inspecter tout le contenu et le verre pour détecter toute forme de dommages.
- Pendant l'installation, faire très attention lorsque vous manipulez les pièces en verre, car le verre trempé peut se fracasser s'il entre en contact avec une surface dure.
- Manipulez le verre trempé avec précaution sinon il pourrait se briser en petits morceaux (jamais en fragments pointus).
- Prendre toujours toutes les précautions nécessaires pour que, pendant l'installation ou après, les outils que vous utilisez n'entrent pas en contact avec le verre trempé.
- Ne pas couper ni modifier le verre trempé, car il pourrait se briser en éclat s'il est coupé.
- Sortir le produit de son emballage avec soin et le conserver jusqu'à ce que l'installation soit complétée.
- Inspectez toutes les pièces. S'il y a des dommages sur le produit avant l'installation, veuillez communiquer avec le service à la clientèle au numéro indiqué dans ce guide.
- Installez la douche sur un plancher au niveau et capable de supporter le produit et son utilisateur.
- Veuillez consulter le code du bâtiment et les normes de conformité avant l'installation du produit.
- Après l'installation, et périodiquement, vérifier l'assemblage et la finition des pièces en verre, pour vous assurer qu'aucun élément ne s'est desserré depuis l'installation.
- Conserver le présent manuel d'instruction pour consultation future.

AVIS

- Toute modification ou altération apportée aux indications données dans le présent manuel d'instructions annule toute garantie associée à ce produit.
- Le distributeur n'est pas responsable pour les dommages sur le produit ou sur la personne causés par une installation inadéquate. Si vous ne tenez pas compte des indications du manuel d'instruction, vous annulez votre garantie et vous vous exposez à des dommages causés par les fuites d'eau.
- Pour de plus amples renseignements sur l'installation du produit ou si vous avez des questions, veuillez consulter le site www.ovedecors.com.

PRÉPARATION

2 personnes sont requises pour installer le produit correctement et sécuritairement.

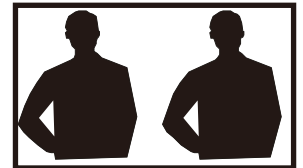

Avant de commencer l'installation du produit, soyez assuré d'avoir toutes les pièces. Comparez les pièces avec les listes fournies. S'il y a des pièces manquantes ou endommagées, ne tentez pas d'assembler le produit.

Temps de montage estimé: douche (60 min).

TABLE DES MATIÈRES

Contenu de l'emballage.....	4
Quincaillerie fournie.....	6
Outils requis.....	7
Préparation.....	8
Instructions de montage	9
Garantie.....	19
Entretien.....	19

CONTENU DE L'EMBALLAGE

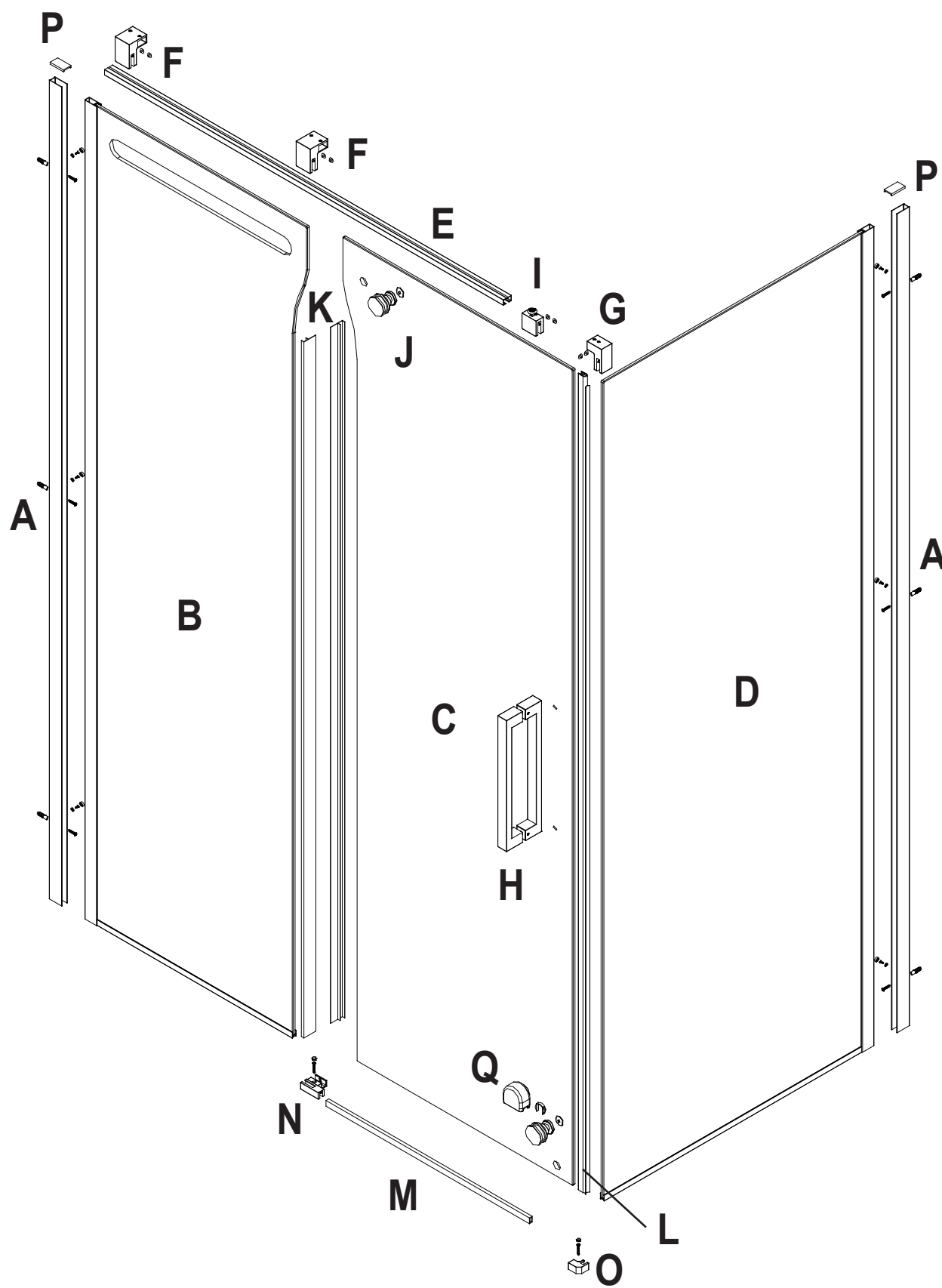

CONTENU DE L'EMBALLAGE

# de pièce	Description	Quantité	Code
A	Rail d'aluminium	2	99STR1099-WM
B	Panneau fixe	1	99SG3110-WM
C	Porte de douche	1	99SGD3107-WM
D	Panneau de retour	1	99SG3111-WM
E	Barre de support	1	99SGS3110-WM
F	Support de barre	2	99SGC3108-WM
G	Support de barre	1	99SGC3109-WM
H	Poignée	1	99SHA3107-WM
I	Bloc de positionnement	1	99SGC3110-WM
J	Roulette	2	99SWE3110-WM
K	Joint d'étanchéité vertical	2	99SRU0070
L	Joint d'étanchéité vertical	1	99SRU0071
M	Rail métallique d'étanchéité	1	99STR3115-WM
N	Support central	1+1	99SGC3111-WM
O	Support de coin	1+1	99SGC3112-WM
P	Couvercle du rail	2	99SGC3113-WM
Q	Couvercle de roulette	1	99SGC3114-WM
R	Quincaillerie fournie	1	99SHW0115-WM

QUINCAILLERIE FOURNIE

AA

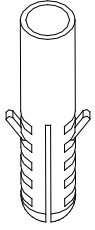

Ancre mural
ø 8 x 30

6+2

BB

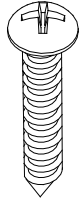

Vis
ST 5 x 30

6+2

CC

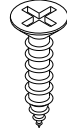

Vis
ST 4 x 12

6+2

DD

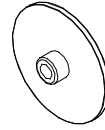

Capuchon

x 2

EE



Capuchon

x 2

FF

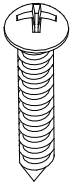

Vis
ST 4 x 20

2+1

GG



Clef Allen
2.5 / 4 / 5 mm

x 4

HH

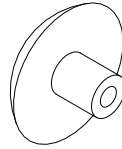

Capuchon

x 6

II

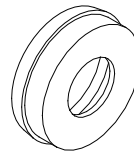

Raccord

x 6

JJ

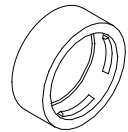

Bague

x 6

KK

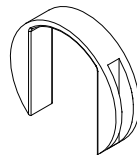

Raccord

x 1

Outils requis



Tournevis



Perceuse



Mèches de 1/8 po et 5/16 po

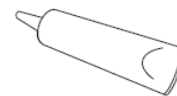

Silicone



Maillet en caoutchouc



Ruban à mesurer

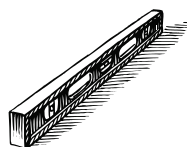

Niveau



Clef à molette



Crayon



Couteau résistant



Lunettes de sécurité



Clé à rochet

PRÉPARATION

- Mesurer l'épaisseur de vos tuiles de chaque côté avant d'installer les rails métalliques. Assurez vous d'avoir une épaisseur de tuile moins de 1/2 po (13 mm), une tuile plus épaisse limitera l'espace requis pour installer votre douche.

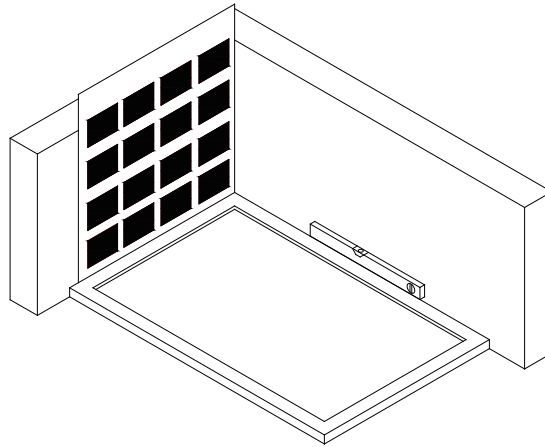

CETTE DOUCHE EST RÉVERSIBLE

Ces instructions sont conçues pour une ouverture de droite à gauche (voir l'illustration A). Pour une installation avec ouverture de gauche à droite (voir l'illustration B), suivez les mêmes instructions, mais inversez les panneaux (effet miroir).

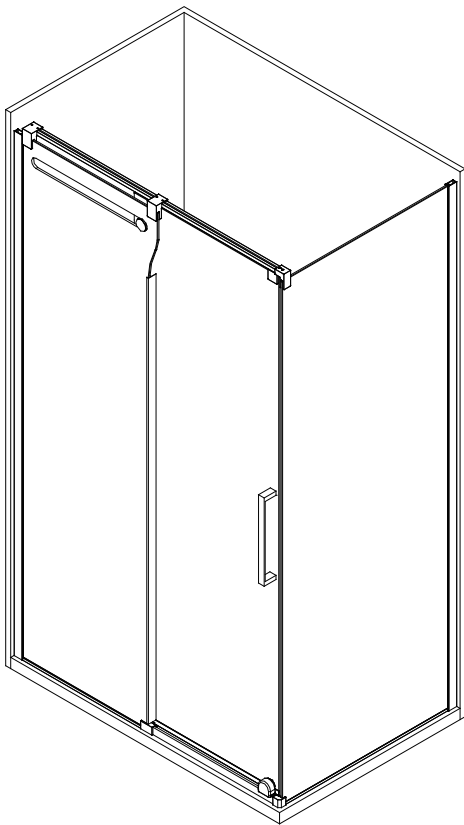

A

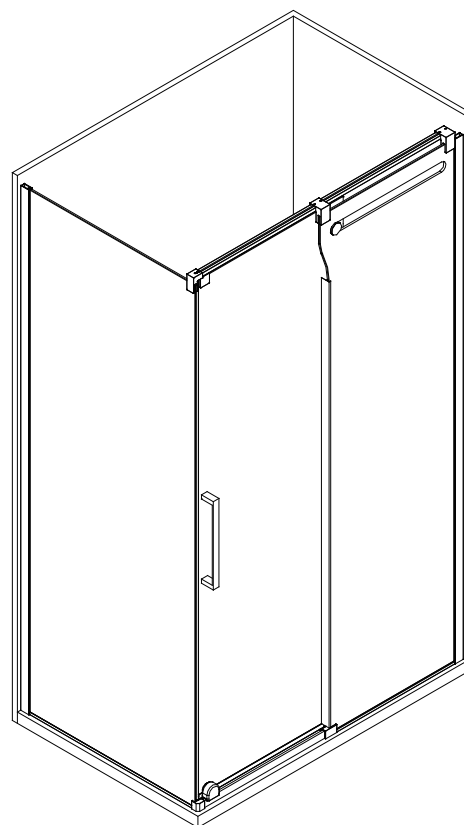

B

INSTRUCTIONS DE MONTAGE

Étape A

- 1-2. Placez le centre du rail, (A) entre 28 et 31 mm du rebord de la base de douche.
3. Marquez la position du rail (A).
4. Percez le trou.
5. Installez le rail (A) en utilisant les ancrages (AA) et les vis (BB).

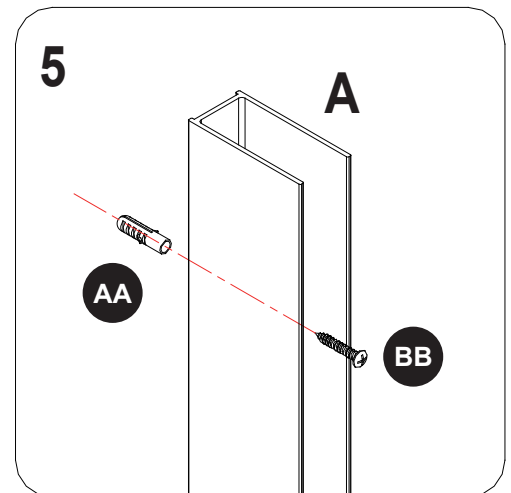
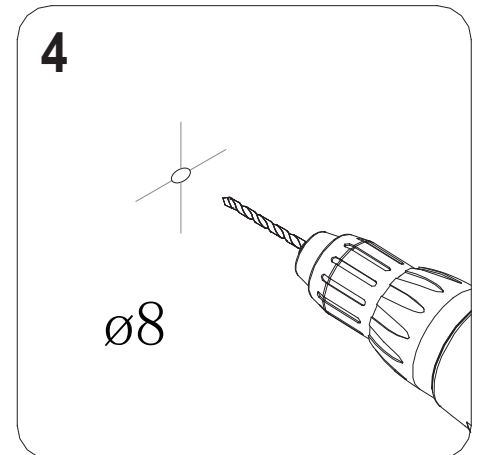
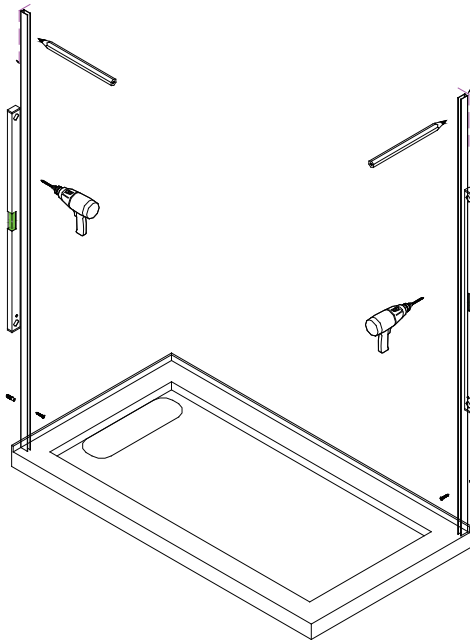
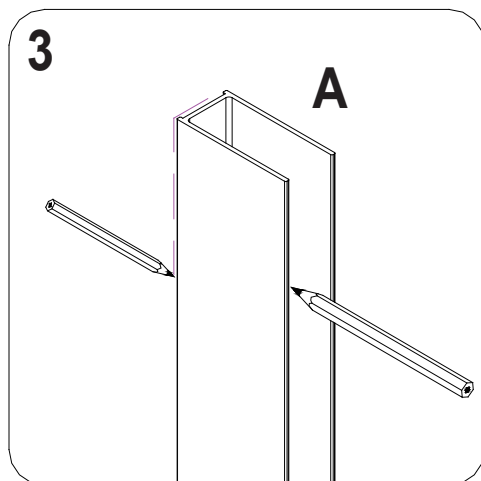
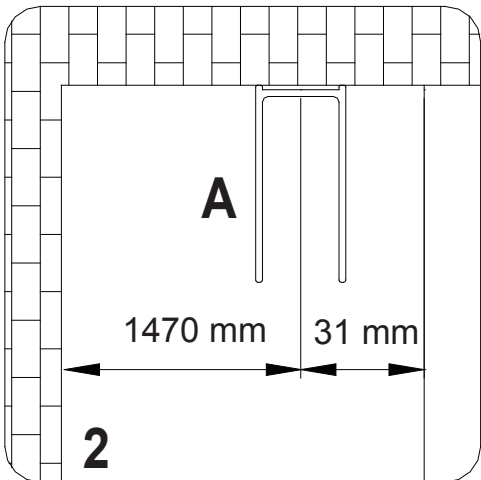
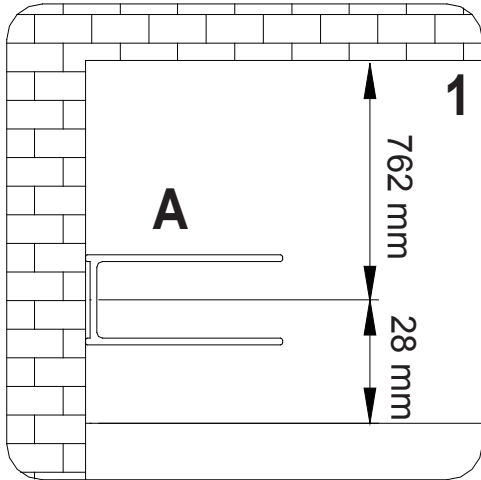

INSTRUCTIONS DE MONTAGE

Étape B

1-2. Placez les panneaux de verres (B et D) dans les rails (A).

3. Installez le support (N) sous le panneau (B).

4. Insérez le rail métallique (M) dans le support (N).

5-6. Installez le support (O) au panneau de verre (D) et l'insérer sur le rail métallique (M).

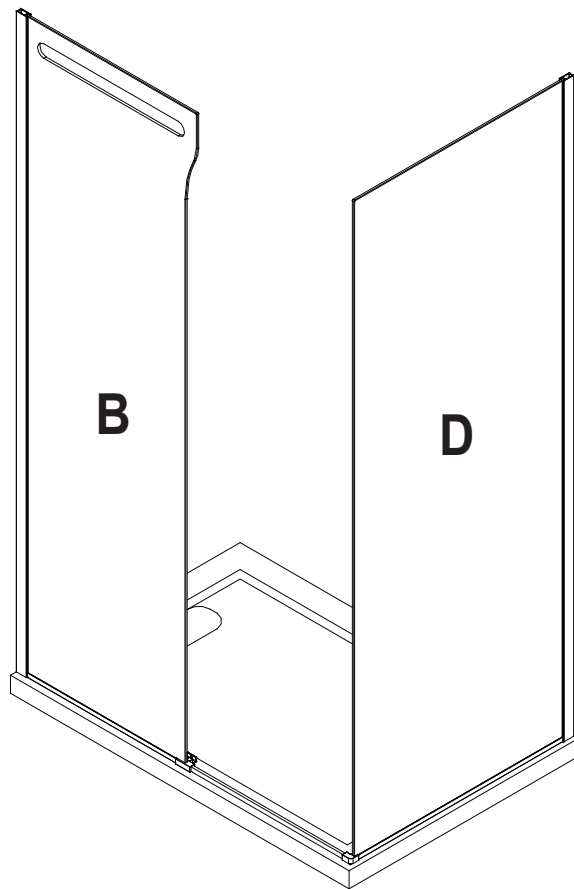
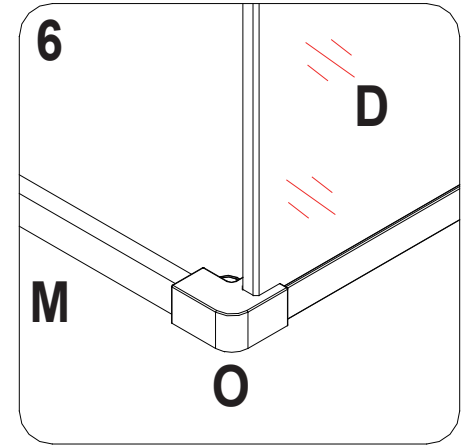
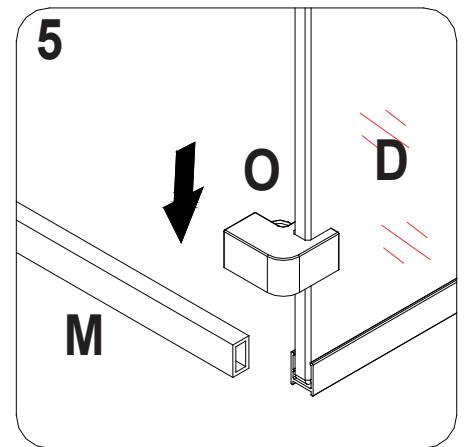
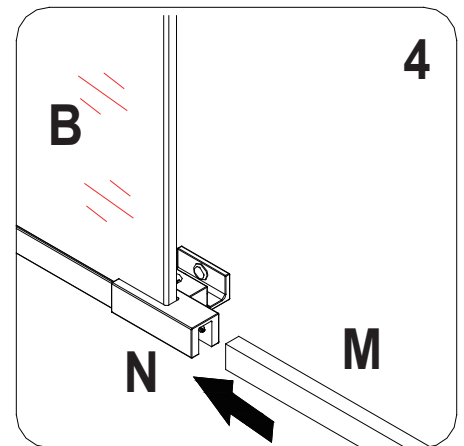
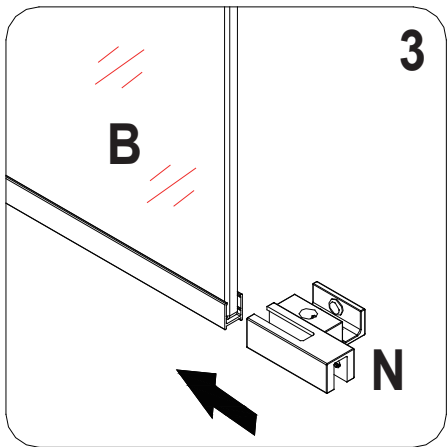
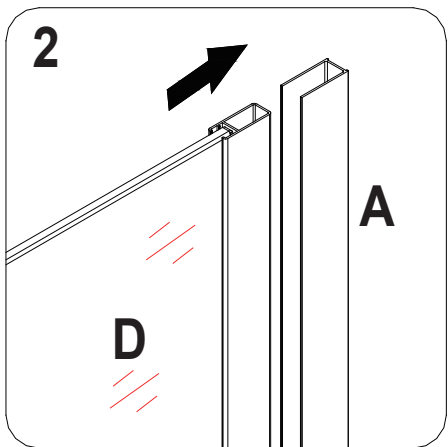
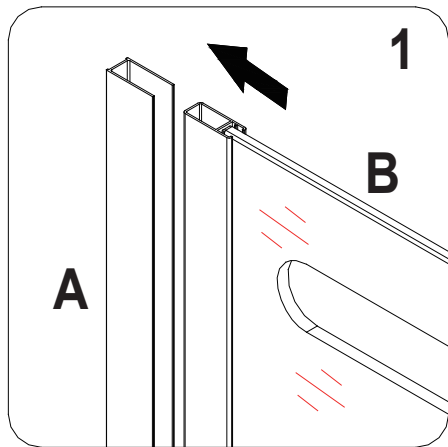

INSTRUCTIONS DE MONTAGE

Étape C

1-2. Marquez la position des supports (N et O).

3-6. Désassemblez temporairement les éléments comm dans l'illustration.

7. Percez les trous.

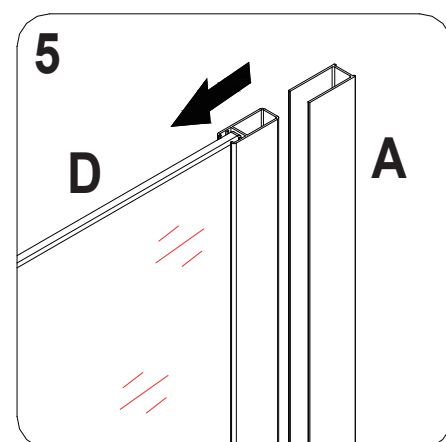
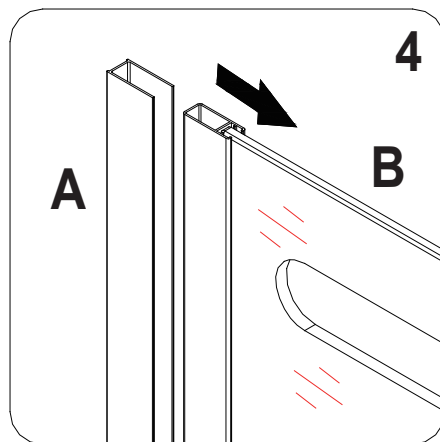
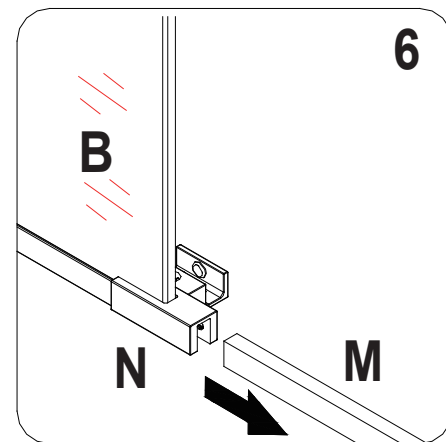
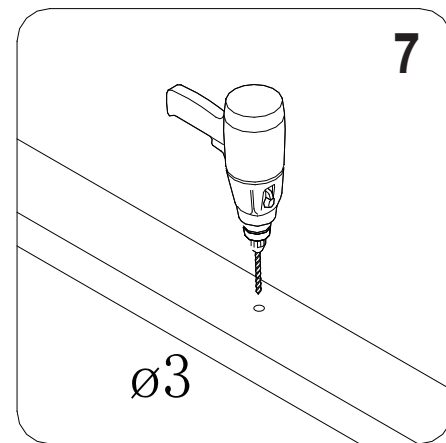
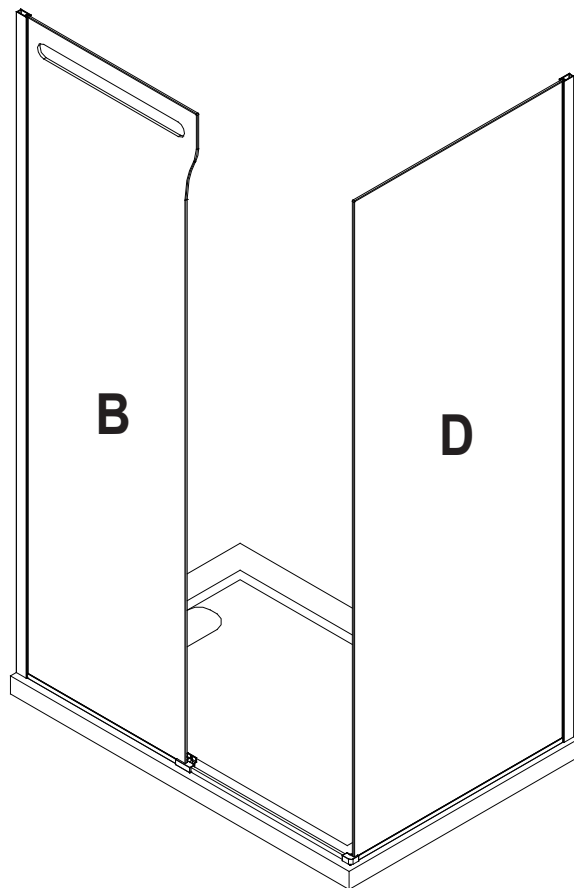
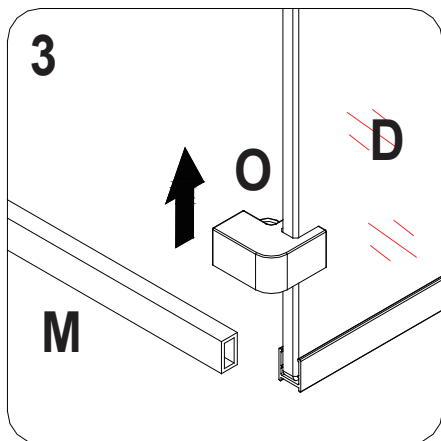
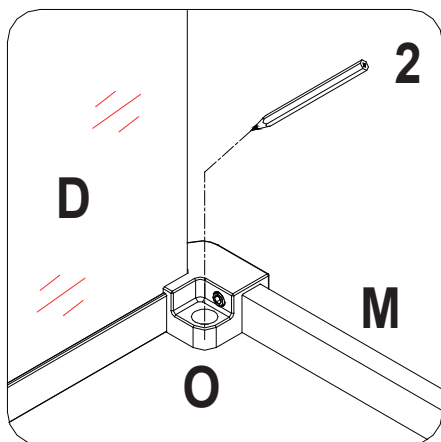
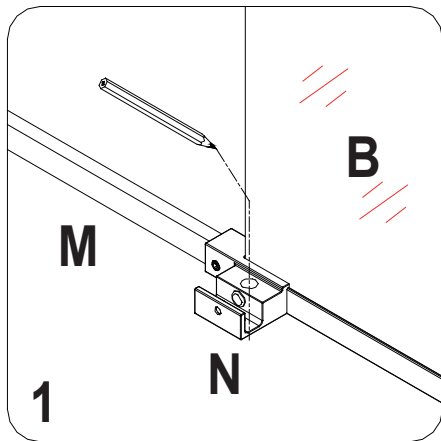

INSTRUCTIONS DE MONTAGE

Étape D

1-2. Placez les panneaux (B et D) dans les rails (A).

3. Installez le support (N) sous le panneau (B).

4. Insérez le rail métallique (M) dans le support (N).

5-6. Installez le support (O) au panneau (D) et l'insérer sur le rail métallique (M).

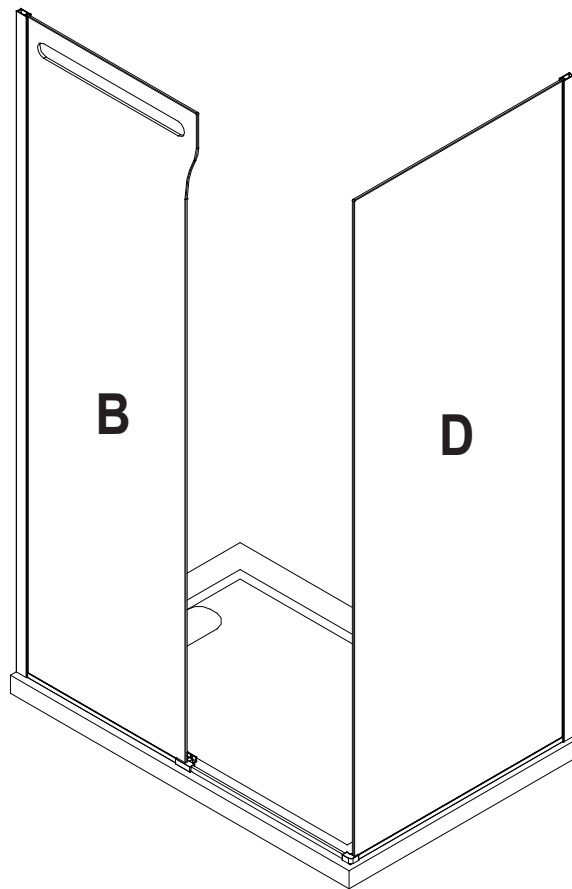
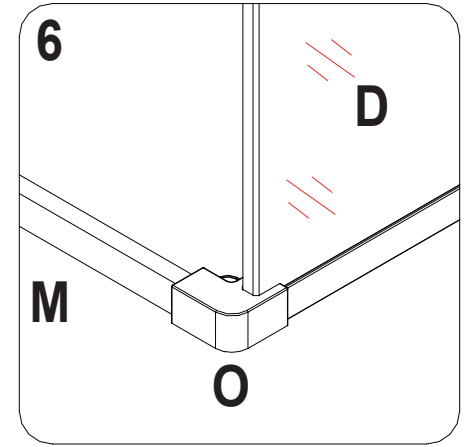
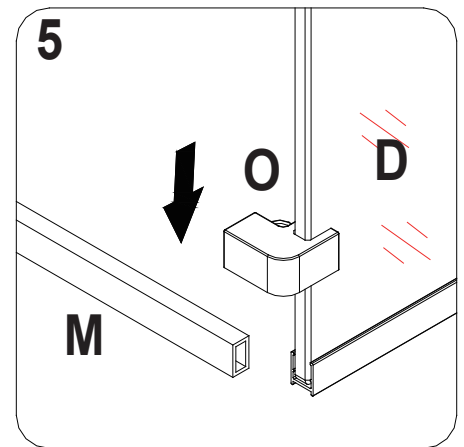
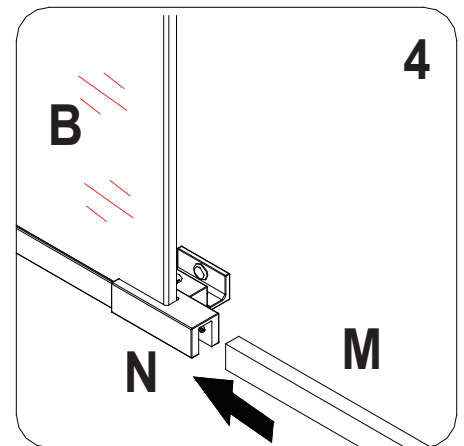
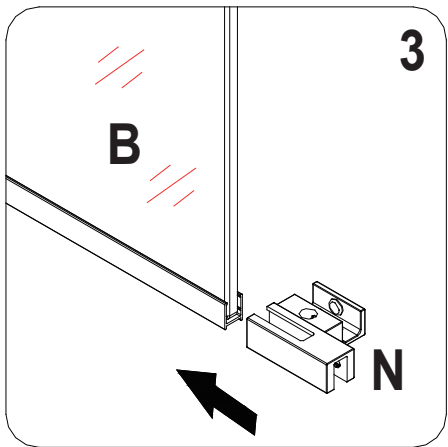
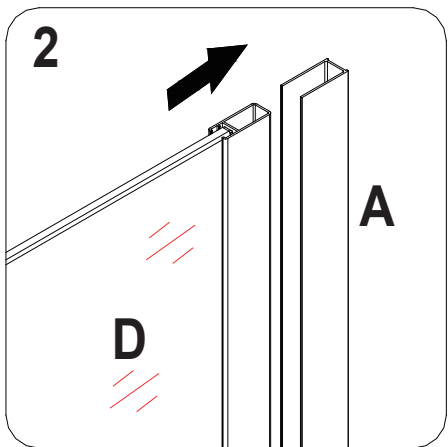
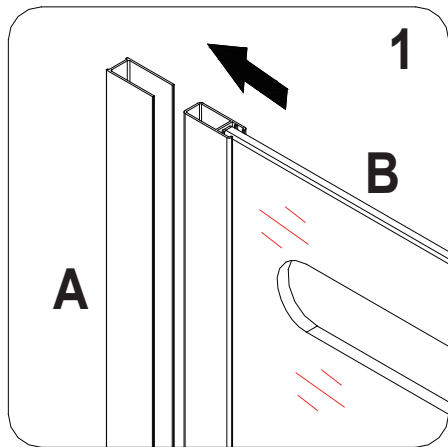

INSTRUCTIONS DE MONTAGE

Étape E

1-2. Installez les supports (N et O) en utilisant les vis (FF) et les capuchons (EE).

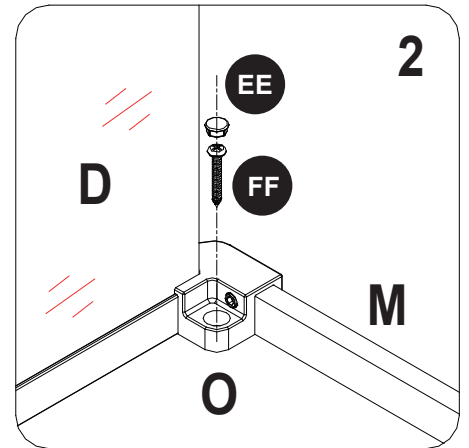
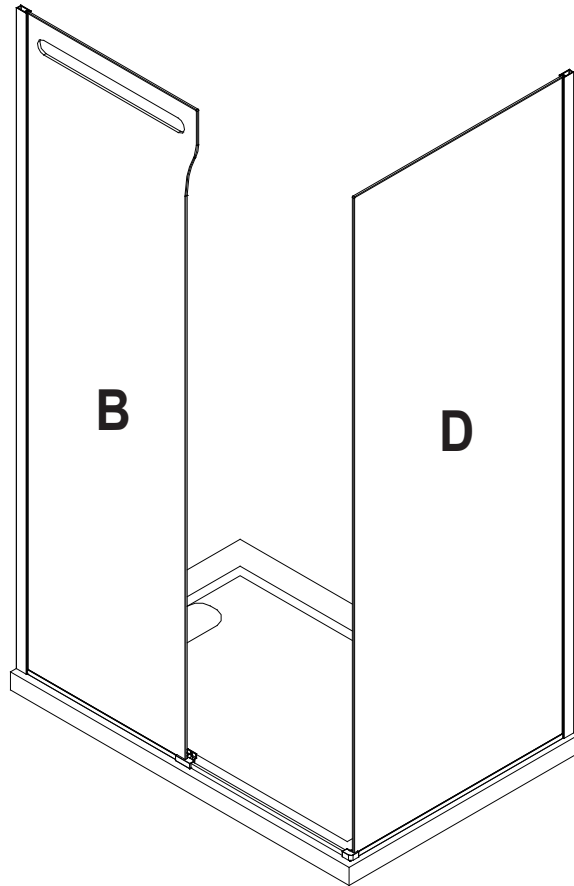
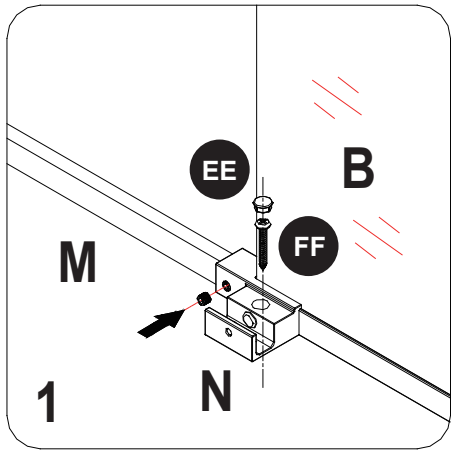

INSTRUCTIONS DE MONTAGE

Étape F

1-3. Glissez le bloc de positionnement (I) et les supports de barres (F et G) sur la barre de support (E).

4-6. Placez la barre de support (E) sur les panneaux (B et D).

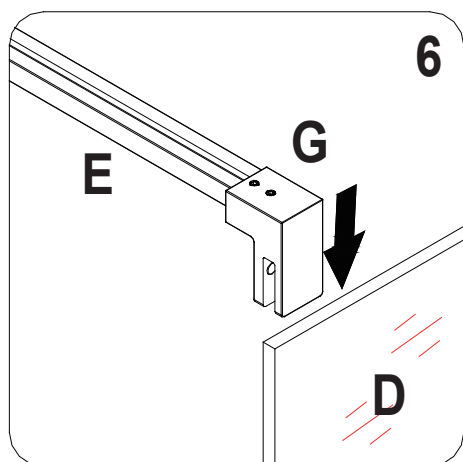
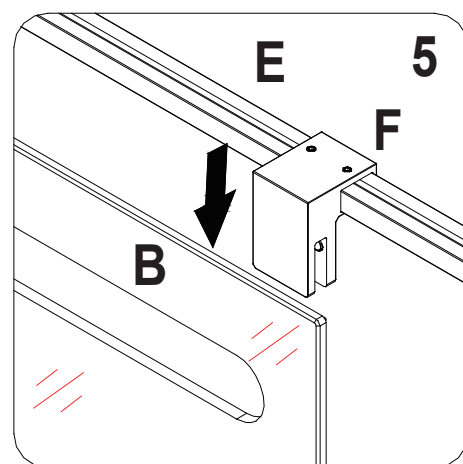
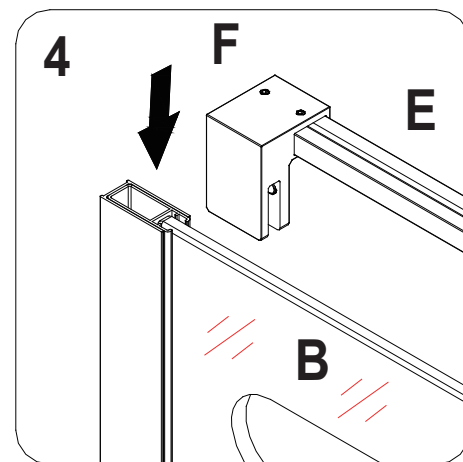
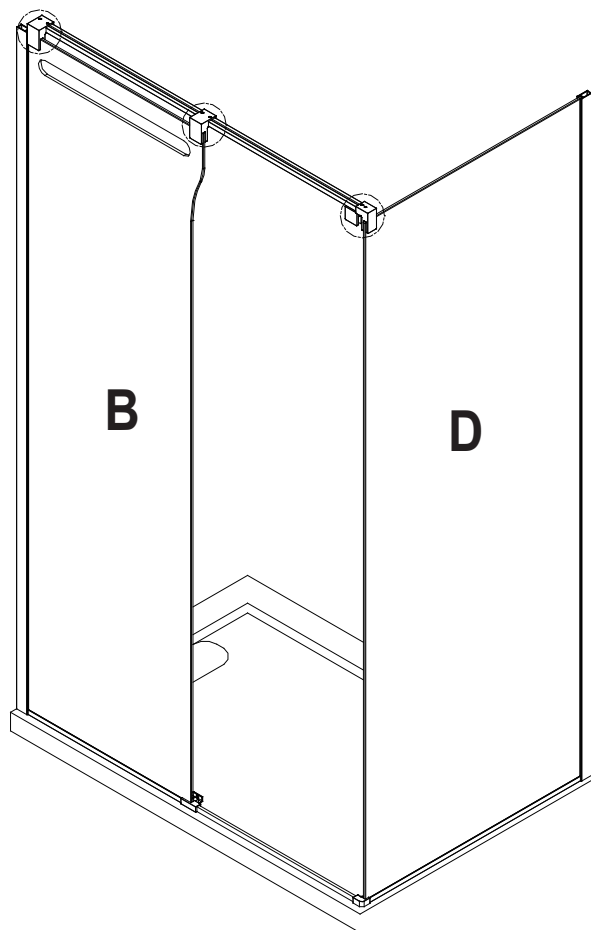
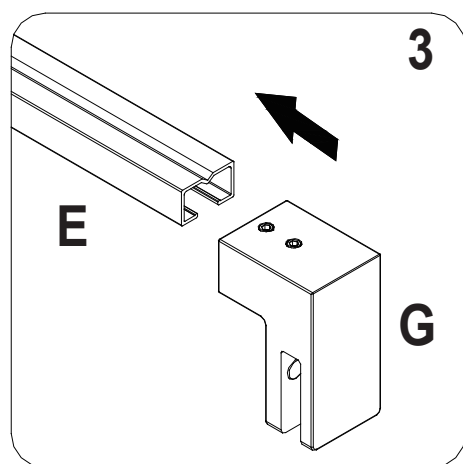
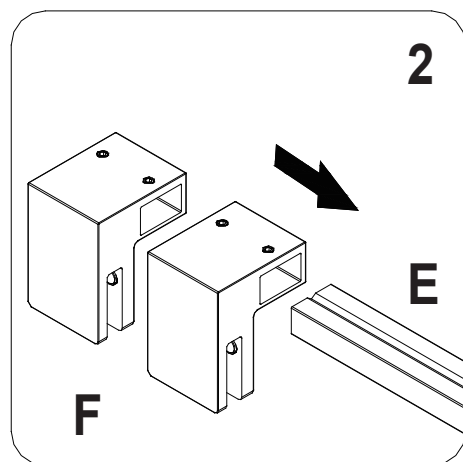
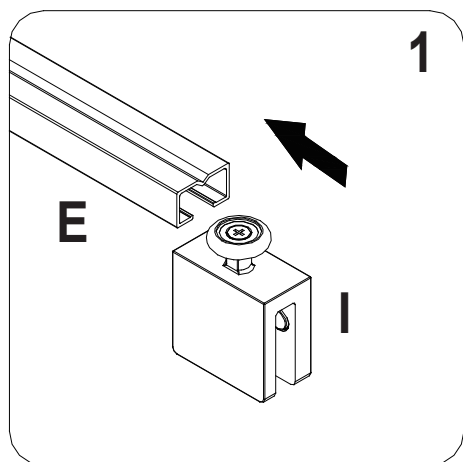

INSTRUCTIONS DE MONTAGE

Étape G

1-2. Sécurisez le support de barre (F et G) sur les panneaux (B et D).

3-4. Placez les couvercles (P) sur les rails (A).

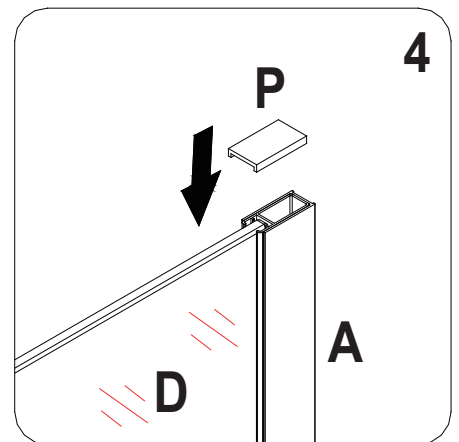
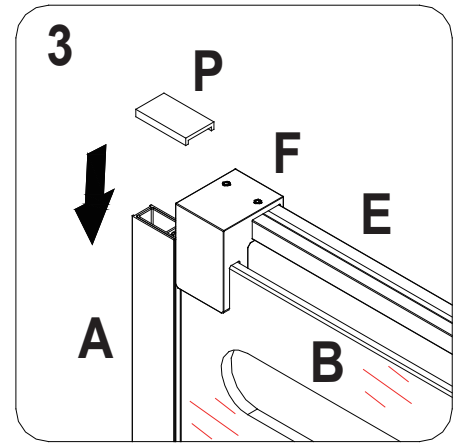
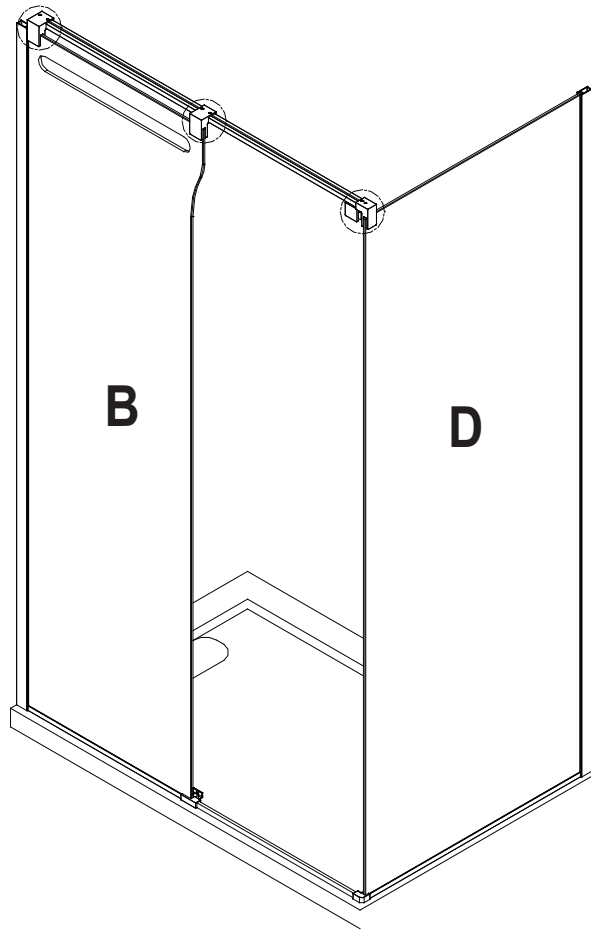
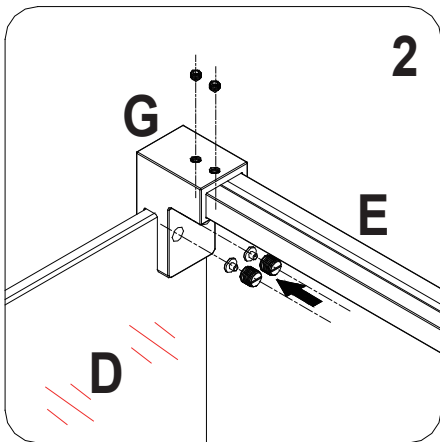
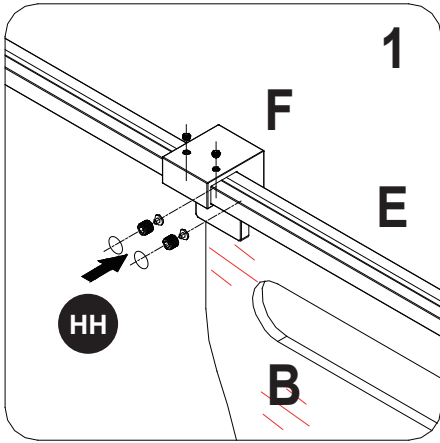

INSTRUCTIONS DE MONTAGE

Étape H

1-2. Installez les roulettes (J) sur la porte (C) en utilisant les raccords (KK).

3-4. Placez la porte (C) sur la structure.

5. Montez le bloc de positionnement (I) sur la porte (C).

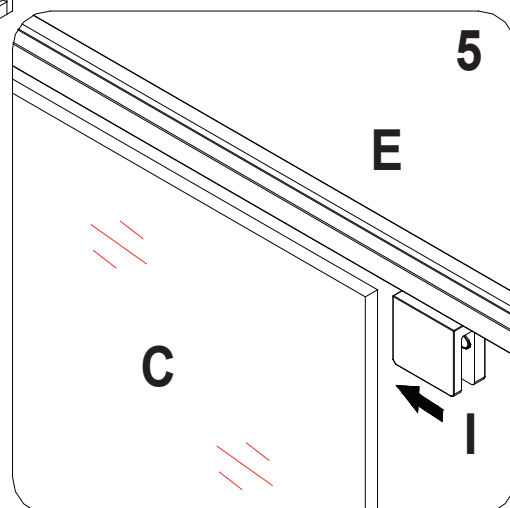
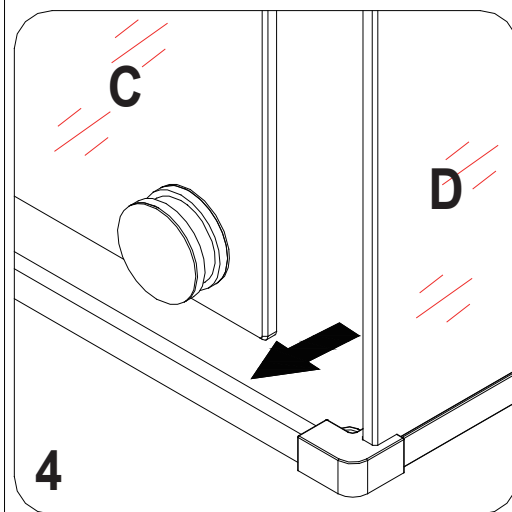
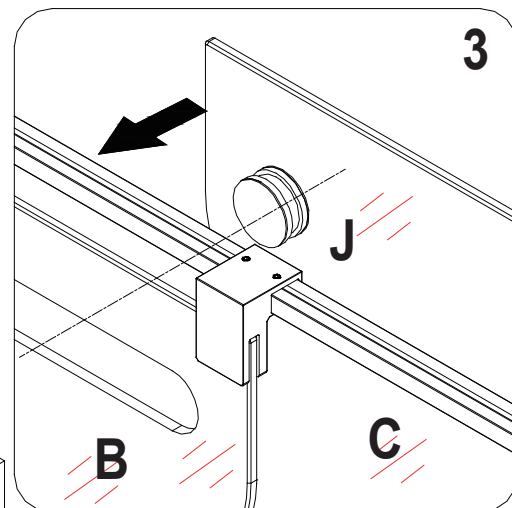
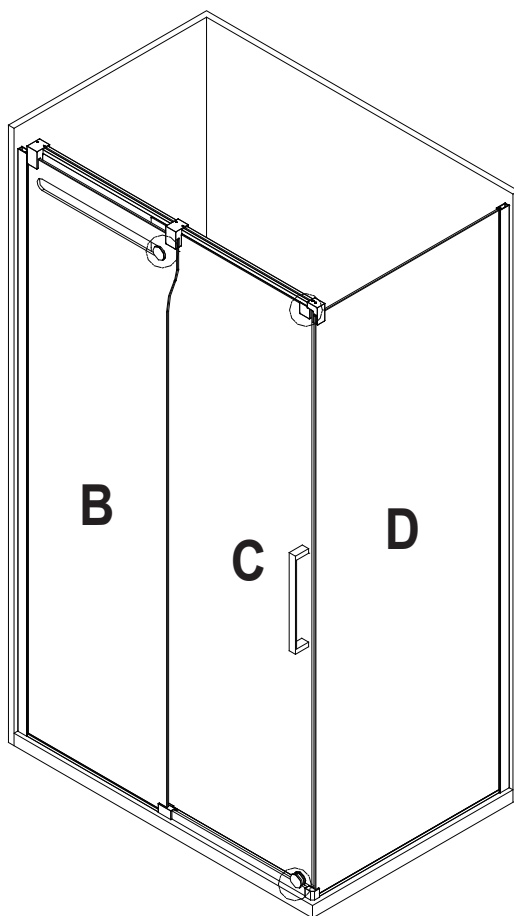
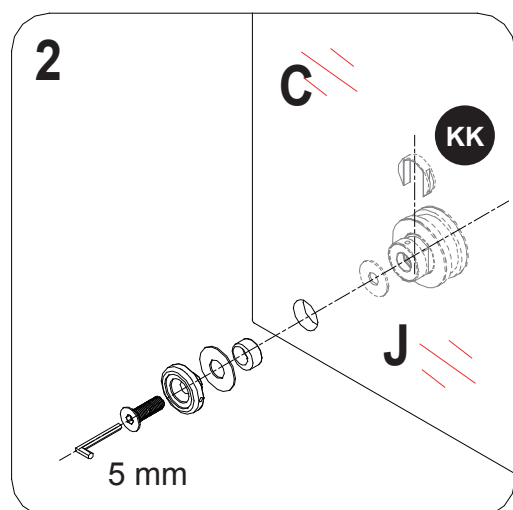
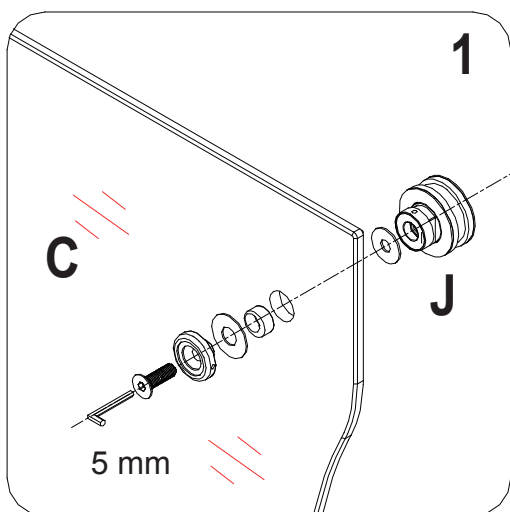

INSTRUCTIONS DE MONTAGE

Étape I

- 1-2. Ajustez les roulettes (J) et les capuchons (DD) et les couvercles (Q).
3. Sécurisez le bloc de positionnement (I) sur le panneau (C) et mettez les capuchons (HH).
4. Percez les trous.
5. Sécurisez les panneaux (B&D) en utilisant les raccords (II), les vis (CC) et les bagues (JJ).
- 6-7. Placez le joint d'étanchéité (L) sur la porte (C) ainsi que les joints (K) sur les panneaux (B et C).
8. Installez la poignée (H) sur la porte (C).

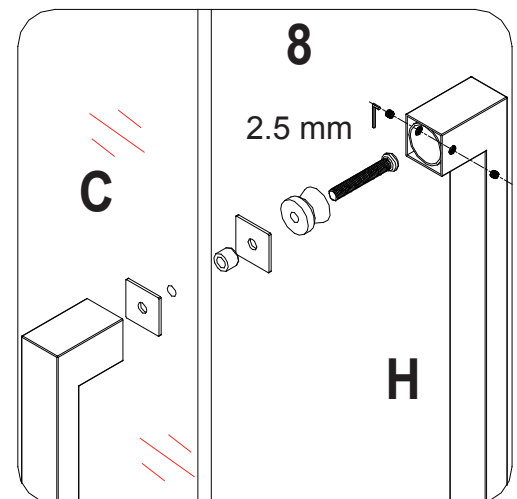
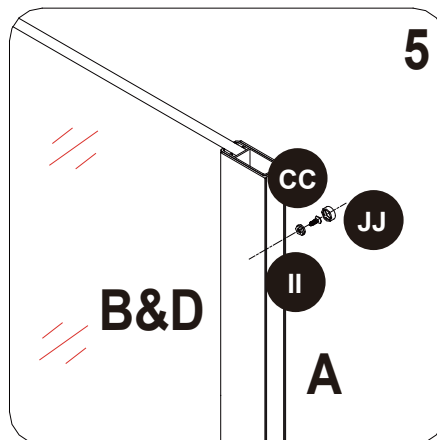
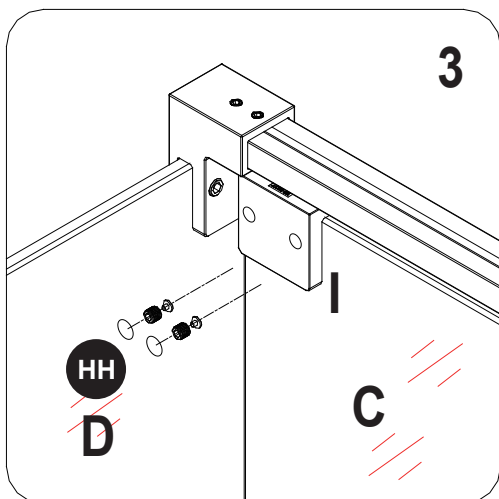
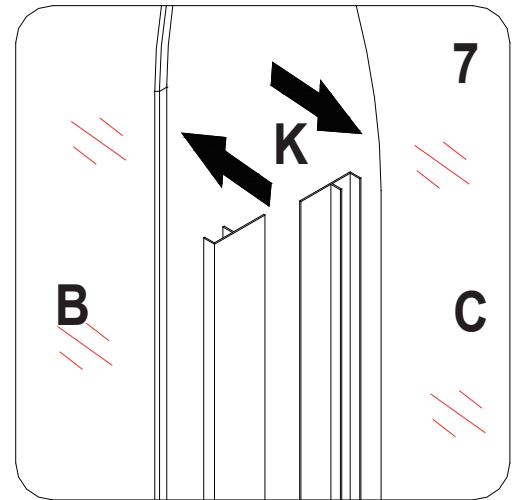
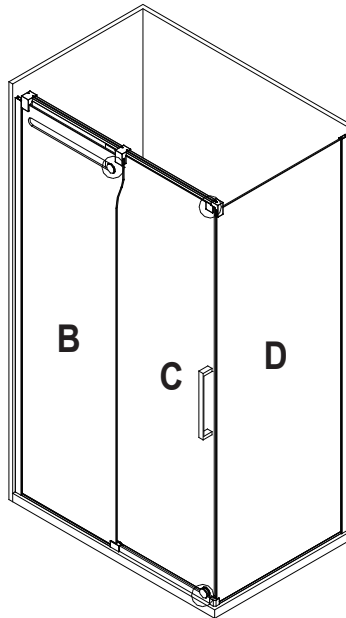
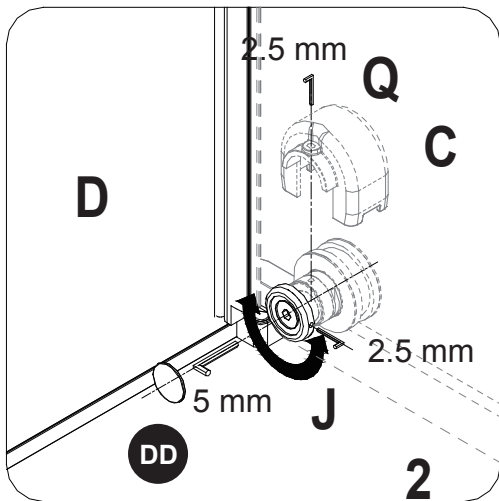
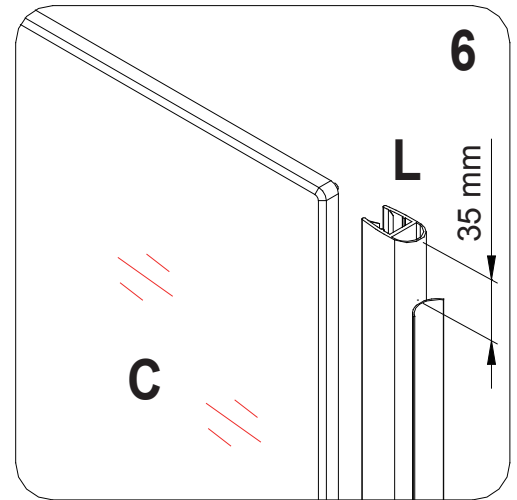
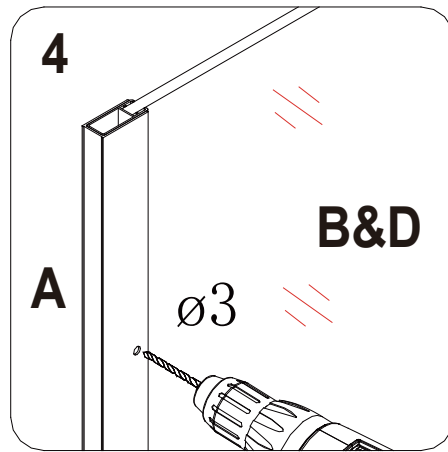
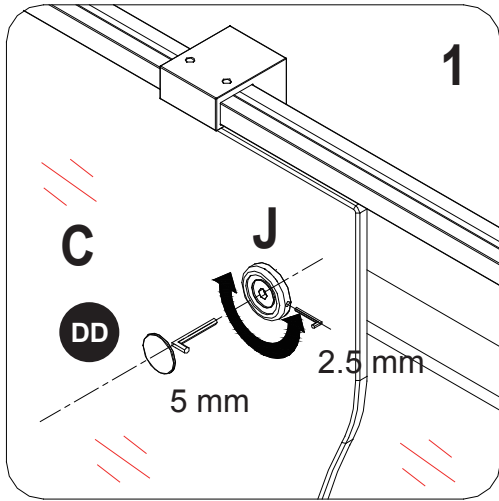

INSTRUCTIONS DE MONTAGE

ÉTAPE J

Assurez-vous que la porte se ferme hermétiquement et s'ouvre doucement, et que le cadre et la barre de support sont étroitement fixés au panneau de verre latéral.

Appliquez un scellant étanche à base de silicone sur le pourtour intérieur et extérieur de tous les composants de la douche (horizontalement, entre la partie inférieure du panneau de verre latéral et la base, et verticalement entre le mur, les cadres de verre et tous les panneaux de verres latéraux).

Laissez sécher le scellant pendant 24 heures.

Une application inadéquate du scellant pourrait entraîner des fuites.

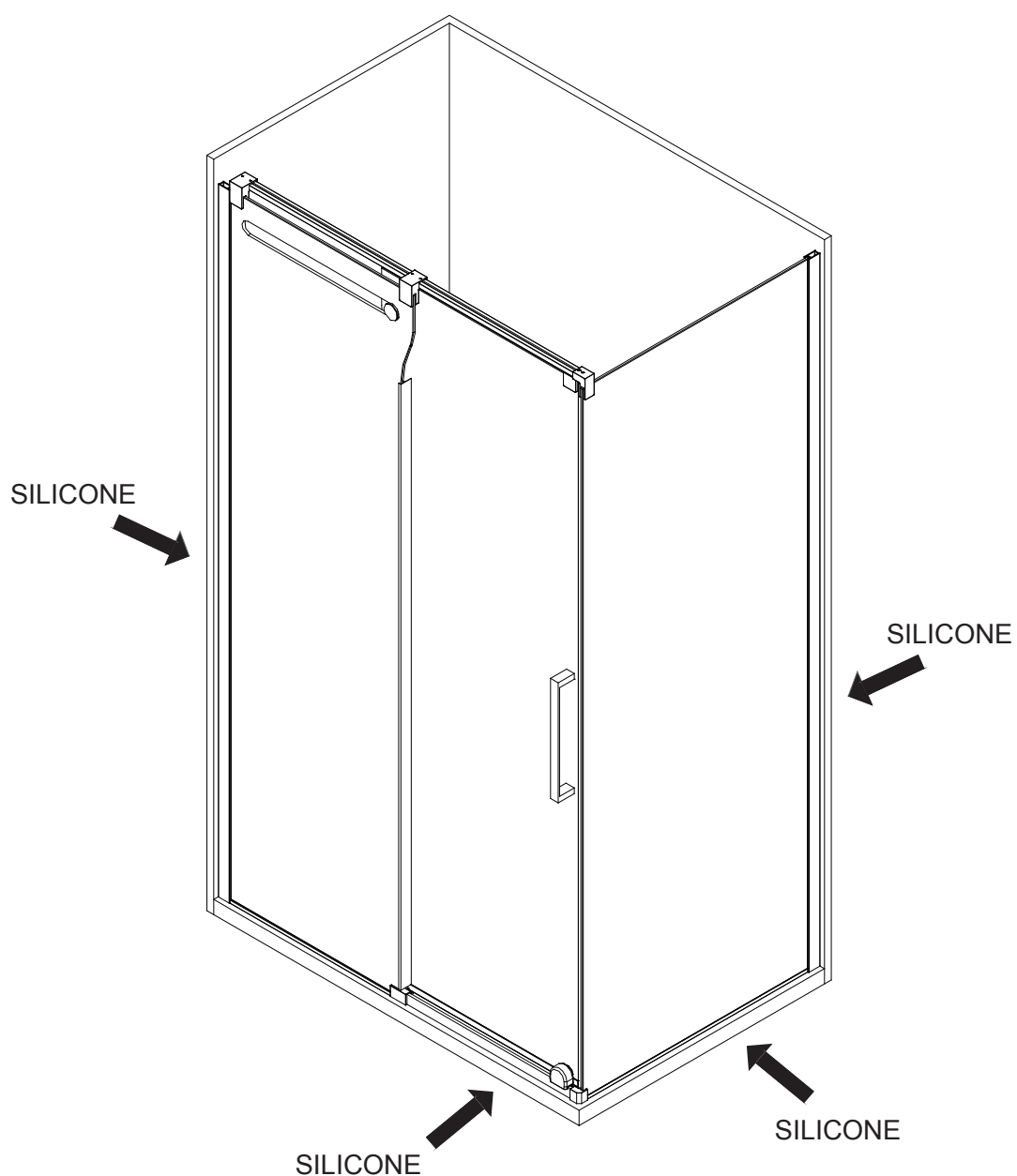

OVE Decors ULC

Garantie LIMITÉE du produit

OVE est distributeur des produits suivants:

- Portes de douche (garantie de cinq ans).
- Surfaces en acrylique (garantie de cinq ans contre le cloquage, le craquelage ou l'écaillage de la surface en acrylique).
- Structure en acrylique de la coque (garantie de 5 ans contre les fuites d'eau à travers le stratifié en fibre de verre de la coque en acrylique).
- Quincaillerie de la douche (poignée, charnières, fixations de support en caoutchouc, barre de support en métal et rails muraux) (garantie contre les défauts de fabrication et de matériel pour une période d'un an).

Garantie limitée: OVE garantit à l'acheteur original que dans un délai raisonnable après réception d'un avis de sa part, OVE réparera ou remplacera le produit, ou toute partie ou composante du produit visé, distribué par OVE, dont la défektivité de matériel ou de fabrication est établie à la satisfaction d'OVE, et qui est survenue pendant l'utilisation normale et pendant la période couverte par la garantie. La présente garantie limitée ne s'applique pas aux produits qui ont été endommagés, ou qui s'avèreraient défectueux, résultant de causes autres que des défauts de fabrication (notamment une installation inadéquate; l'absence d'entretien ou un entretien inapproprié; l'exposition à divers éléments, notamment des produits corrosifs, l'environnement ou l'eau; des modifications, une utilisation abusive ou incorrecte). La présente garantie ne s'étend pas aux dommages causés aux finis. La période de garantie débute à la date d'achat du produit par le client. La présente garantie s'applique exclusivement aux produits achetés et utilisés dans des applications non commerciales.

Procédure de réclamation dans le cadre de la garantie: Pour faire une réclamation, veuillez composer le **1-866-839-2888** afin de résoudre le problème et de lancer le processus de réclamation, ou communiquer par courriel à **info@ovedecors.com**. OVE pourra inspecter et évaluer les produits; tout produit ou composante de produit qui respectera les critères énoncés ci-haut relativement à la garantie sera réparé ou remplacé au gré d'OVE. Les pièces remplacées ou réparées seront expédiées sans frais pour le client au moyen d'un service de transport terrestre régulier uniquement. Tout autre mode d'expédition accéléré utilisé le sera aux frais du client.

EXONÉRATION ET EXCLUSION DE GARANTIE : La présente garantie se veut un énoncé complet et exclusif des conditions afférentes à toutes les garanties limitées offertes par OVE.

Dans les limites permises par la loi, autre que la garantie expresse donnée dans le présent document, OVE NE DONNE AUCUNE GARANTIE, EXPLICITE OU IMPLICITE, Y COMPRIS TOUTE GARANTIE IMPLICITE QUANT À LA GARANTIE MARCHANDE DU PRODUIT OU À SON ADÉQUATION À UN EMPLOI PARTICULIER.

La présente garantie vous confère des droits légaux spécifiques. Vous pourriez également jouir d'autres droits, qui varient en fonction de la législation étatique, provinciale ou nationale applicable, laquelle ne peut être niée ou modifiée par la déclaration d'exonération ci-dessus. Sauf dans la mesure permise, la déclaration d'exonération n'a pas pour objet d'annuler, de modifier, de décaler ou de modifier l'applicabilité de la législation étatique, provinciale ou nationale ayant prépondérance et qui serait incompatible avec les modalités de la présente garantie limitée ou exonération. Cependant, dans la mesure permise par la loi, aucune garantie implicite de qualité marchande ou d'adaptation n'est donnée ou accordée dans les présentes. Malgré cette mise en garde, si toute forme de garantie est imposée par la loi, dans la mesure permise, la durée de telles garanties implicites est limitée à la durée la plus courte entre la garantie expresse ou la prescription applicable en vertu de la loi en vigueur.

Les produits énumérés ci-dessus sont prévus pour une installation et une utilisation personnelle et résidentielle du consommateur. L'utilisation des produits à toutes autres fins, notamment à des fins commerciales, annule la présente garantie. La présente garantie limitée est uniquement applicable aux produits énumérés ci-dessus aux présentes, et aucune garantie n'est accordée à des produits non distribués par OVE. La garantie est applicable uniquement au premier acheteur au détail.

Transférabilité : La présente garantie ne peut être transférée.

RESTRICTION ET EXCLUSION DE RECOURS ET DOMMAGES : La seule responsabilité d'OVE en vertu de la présente garantie limitée est de réparer ou de remplacer, à son gré, tout produit ou composante de produit défectueux. L'acheteur convient qu'il s'agit du seul et unique recours qui lui est consenti en vertu de la garantie limitée. OVE ne peut être tenu responsable de quelques dommages accessoires, consécutifs, particuliers ou indirects, y compris la perte d'utilisation en conséquence de tout défaut de fabrication d'un produit. OVE ne sera pas responsable des frais de main-d'œuvre ou de tous autres frais associés aux travaux pour retirer ou installer les pièces visées par la garantie. Certaines lois étatiques, provinciales ou nationales n'autorisent pas l'exclusion ou la limitation des dommages accessoires ou consécutifs, donc cette restriction pourrait ne pas s'appliquer à votre cas.

Modification de produit : OVE se réserve le droit de changer, de modifier ou d'améliorer les produits sans être tenue d'incorporer ces modifications aux produits vendus ou installés précédemment.

Autorité et modification : Le vendeur au détail n'est pas le représentant d'OVE et n'est pas autorisé à modifier ou à changer les modalités de la garantie limitée. De plus, le détaillant ne peut lier OVE ni faire de représentation ou de promesses à l'égard du produit qui sont contraignantes pour OVE.

En cas de divergences entre la version anglaise et la version française, la version dans la langue d'origine fait foi.

TRAITEMENT ET ENTRETIEN

Utilisez un chiffon mouillé et un nettoyant liquide doux pour l'entretien quotidien.

N'utilisez jamais de nettoyants abrasifs contenant de l'acétone, du chlore ou du javellisant puissant, et évitez les grattoirs, les brosses métalliques et tout autre objet ou produit pouvant érafler ou ternir les surfaces.

Utilisez la clé à rochet pour serrer fortement tous boulons faisant partie d'une pièce supportant les panneaux fixes de verre et les portes. Ces boulons peuvent soutenir jusqu'à 250 lb*in de tension de serrage.

Vérifiez ces boulons tous les 4 mois et re-serrer les si nécessaire.