

Measures: inch [millimeter]  
Mesures: pouce [millimètre]  
Medidas: pulgadas [milímetros]



**Questions, problems, need help?**

Call our customer service department at  
1-866-839-2888, 8 a.m. - 5 p.m., EST, Monday - Friday

**Questions, problèmes ou besoin d'aide?**

Contactez notre service à la clientèle au  
1-866-839-2888, du lundi au vendredi de 8h00 à 17h00 HNE.

**Preguntas, problemas o necesita ayuda?**

Llame a nuestro departamento de servicio al cliente al  
1-866-839-2888, 8 am. - 5 pm., HDE, Lunes a Viernes.

**PACKAGE CONTENT  
CONTENU DU COFFRET  
CONTENIDO DEL PAQUETE**

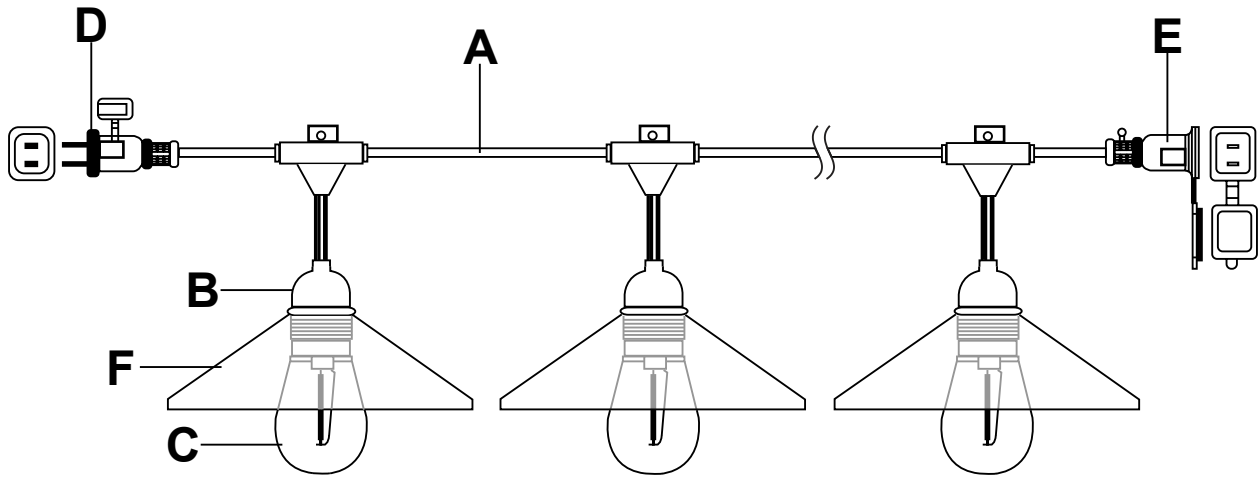

PART # # DE PIÈCE PARTE #	DESCRIPTION DESCRIPTION DESCRIPCIÓN	QUANTITY QUANTITÉ CANTIDAD	CODE CODE CÓDIO
A	Power Cord Cordon d'alimentation Cable de alimentación	1	
B	Socket Assembly Assemblage de la douille Conjunto de zócalo	24	
C	LED Bulb Ampoule LED Bombilla LED	24 +2 replacement +2 remplacement +2 reemplazo	Replacement Available (call customer service 1-886-839-2888) Remplacement disponible (appelez le service à la clientèle au 1-886-839-2888) Recambio disponible (llame al servicio de atención al cliente 1-886-839-2888)
D	Male Socket Prise Mâle Enchufe Macho	1	
E	Female Socket Prise Femelle Enchufe Hembra	1	
F	Plastic Shade (with lock nut) Abat-jour en plastique (avec écrou de blocage) Pantalla de plástico (con tuerca de seguridad)	24	

**TOOLS REQUIRED (not supplied)  
OUTILS REQUIS (non fournis)  
HERRAMIENTAS NECESARIAS (no incluido)**

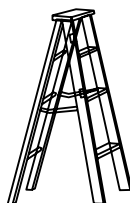

Ladder  
Échelle  
Escalera

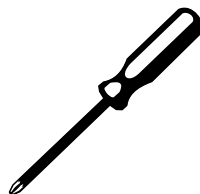

Screwdriver  
Tournevis  
Destornillador



Safety goggles  
Lunettes de sécurité  
Anteojos de seguridad



## SAFETY INFORMATION INFORMATION SUR LA SÉCURITÉ INFORMACIÓN DE SEGURIDAD



### CAUTION

Please carefully read the following important safety information before handling or installing this light. There is a risk of serious injury while handling this product. To minimize these risks, please note:

- Before starting the installation of this light or the removal of a previous light, disconnect the power by unplugging the transformer.
- When products are used in outdoor applications, connect the product to a Ground Fault Circuit Interrupting (GFCI) outlet. If one is not provided, contact a qualified electrician for proper installation.
- Do not mount or place near gas or electric heaters, fireplace, candles or other similar sources of heat.
- Do not secure the wiring of the product with staples or nails, or place on sharp hooks or nails.
- Do not let light bulbs rest on the supply cord or on any wire.
- Unplug the product when leaving the house, when retiring for the night, or if left unattended.
- This is an electric product – not a toy! To avoid risk of fire, burns, personal injury and electric shock it should not be played with or placed where small children can reach it.
- Do not use this product for other than its intended use.
- Do not hang ornaments or other objects from cord, wire or light string.
- Do not close doors or windows on the product or extension cords as this may damage the wire insulation.
- Carefully remove product from packaging and keep packaging until installation is complete.
- Do not cover the product with cloth, paper or any material not part of the product when in use.
- Read and follow all instructions that are on the product or provided with the product.
- Keep this installation manual for future reference.

### AVERTISSEMENT

Veuillez lire attentivement les informations de sécurité importantes suivantes avant de manipuler ou d'installer cette lampe. Il existe un risque de blessures graves lors de la manipulation de ce produit. Pour minimiser ces risques, veuillez noter:

- Avant de commencer l'installation de cette lumière ou le retrait d'une lumière précédente, débranchez l'alimentation en débranchant le transformateur.
- Lorsque les produits sont utilisés dans des applications extérieures, connectez le produit à une prise de disjoncteur de fuite à la terre (GFCI). S'il n'y en a pas, contactez un électricien qualifié pour une installation correcte.
- Ne pas monter ou placer près de radiateurs à gaz ou électriques, d'une cheminée, de bougies ou d'autres sources de chaleur similaires.
- Ne fixez pas le câblage du produit avec des agrafes ou des clous, et ne le placez pas sur des crochets ou des clous pointus.
- Ne laissez pas les ampoules reposer sur le cordon d'alimentation ou sur un fil.
- Débranchez le produit lorsque vous quittez la maison, lorsque vous vous retirez pour la nuit ou s'il est laissé sans surveillance.
- Ceci est un produit électrique - pas un jouet ! Pour éviter les risques d'incendie, de brûlures, de blessures corporelles et de choc électrique, il ne doit pas être joué avec ou placé là où les petits enfants peuvent l'atteindre.
- N'utilisez pas ce produit à d'autres fins que l'usage auquel il est destiné.
- Ne suspendez pas d'ornements ou d'autres objets à un cordon, un fil ou une guirlande lumineuse.
- Ne fermez pas les portes ou les fenêtres sur le produit ou les rallonges car cela pourrait endommager l'isolation des fils.
- Retirez soigneusement le produit de l'emballage et conservez l'emballage jusqu'à ce que l'installation soit terminée.
- Ne couvrez pas le produit avec un chiffon, du papier ou tout autre matériau ne faisant pas partie du produit lors de son utilisation.
- Lisez et suivez toutes les instructions figurant sur le produit ou fournies avec le produit.
- Conservez ce manuel d'installation pour référence future.

### PRECAUCIÓN

Lea atentamente la siguiente información de seguridad importante antes de manipular o instalar esta luz. Existe el riesgo de sufrir lesiones graves al manipular este producto. Para minimizar estos riesgos, tenga en cuenta:

- Antes de comenzar la instalación de esta lámpara o la remoción de una lámpara anterior, desconecte la energía desenchufando el transformador.
- Cuando los productos se utilizan en aplicaciones al aire libre, conecte el producto a un tomacorriente de interrupción de circuito por falla a tierra (GFCI). Si no se proporciona uno, comuníquese con un electricista calificado para realizar la instalación adecuada.
- No lo instale ni lo coloque cerca de calentadores de gas o eléctricos, chimeneas, velas u otras fuentes de calor similares.
- No asegure el cableado del producto con grapas o clavos, ni lo coloque en ganchos o clavos afilados.
- No deje que las bombillas descansen sobre el cable de alimentación ni sobre ningún cable.
- Desenchufe el producto cuando salga de casa, cuando se vaya a dormir o si lo deja desatendido.
- Este es un producto eléctrico, ¡no un juguete! Para evitar el riesgo de incendio, quemaduras, lesiones personales y descargas eléctricas, no se debe jugar ni colocar donde los niños pequeños puedan alcanzarlo.
- No utilice este producto para otro uso que no sea el indicado.
- No cuelgue adornos u otros objetos del cordón, alambre o hilo de luz.
- No cierre puertas o ventanas en el producto o cables de extensión, ya que esto puede dañar el aislamiento del cable.
- Retire con cuidado el producto del embalaje y guárdelo hasta que se complete la instalación.
- No cubra el producto con tela, papel o cualquier material que no forme parte del producto cuando esté en uso.
- Lea y siga todas las instrucciones que se encuentran en el producto o que se proporcionan con el producto.
- Conserve este manual de instalación para futuras consultas.



**SAFETY NOTICE  
AVIS DE SÉCURITÉ  
AVISOS DE SEGURIDAD**



**NOTICE**

Any modification or alteration from what is specified in this instruction manual will void any and all warranty on this product.

The distributor is not responsible for any damage to the unit or personal property caused by improper installation. If you disregard instructional warnings, you will void your warranty and possibly deal with damage.

Consult the distributor's website for any additional information or question on this product's installation.

**AVIS**

Toute modification ou altération par rapport à ce qui est spécifié dans ce manuel d'instructions annulera toute garantie sur ce produit.

Le distributeur n'est pas responsable des dommages à l'appareil ou aux biens personnels causés par une mauvaise installation. Si vous ne tenez pas compte des avertissements d'instructions, vous annulerez votre garantie et vous traiterez peut-être des dommages.

Consultez le site Web du distributeur pour toute information supplémentaire ou question sur l'installation de ce produit.

**ATENCIÓN**

Cualquier modificación o alteración de lo que se especifica en este manual de instrucciones anulará toda garantía de este producto.

El distribuidor no es responsable de ningún daño a la unidad o propiedad personal causado por una instalación incorrecta. Si ignora las advertencias instructivas, anulará la garantía y posiblemente se ocupará de los daños.

Consulte el sitio web del distribuidor para obtener información adicional o preguntas sobre la instalación de este producto.

**PREPARATION  
PRÉPARATION  
PREPARACIÓN**

Before beginning assembly, installation or operation of product, make sure all parts are present. Compare parts with package contents list and diagram on previous page. If any part is missing or damaged, do not attempt to assemble, install or operate the product. Contact customer service for further assistance.

Avant de commencer l'assemblage, l'installation ou l'utilisation du produit, assurez-vous que toutes les pièces sont présentes. Comparez les pièces avec la liste du contenu de l'emballage et le schéma de la page précédente. Si une pièce est manquante ou endommagée, n'essayez pas d'assembler, d'installer ou d'utiliser le produit. Contactez le service client pour les pièces de rechange.

Antes de comenzar a ensamblar, instalar u operar el producto, asegúrese de que todas las piezas estén presentes. Compare las piezas con la lista y el diagrama del contenido del paquete en la página anterior. Si falta alguna pieza o está dañada, no intente ensamblar, instalar u operar el producto. Comuníquese con el servicio al cliente para obtener piezas de repuesto.

# STRING LIGHT INSTALLATION

## INSTALLATION DE LA LUMIÈRE À CHAÎNE

### INSTALACIÓN DE STRING LIGHT

1.1.\* If you are connecting multiple string light sets in series (up to 60 sets), connect the male socket (D) of the next light set to the current set's female socket (E).

1.2. Install the plastic shades (F) by screwing lock nut to the socket assembly (B).

1.3. Carefully install the bulbs (C) into the light.

1.4. Install the screws or hooks (sold separately) used for hanging the string lights onto a solid and safe surface.

1.5. Secure socket assembly (B) to the screws or hooks installed.

1.6. Plug male socket (D) to the power outlet and check bulbs (C) to ensure the string light works properly.

\*Note: If you are connecting more than one set of string light together in series, it is normal that the bulbs are slightly dimmer than usual.

1.1.\* Si vous connectez plusieurs jeux de guirlandes lumineuses en série (jusqu'à 60 jeux), connectez la prise mâle (D) du jeu de lumières suivant à la prise femelle (E) du jeu actuel.

1.2. Installez les abat-jour en plastique (F) en vissant le contre-écrou à l'ensemble de la douille (B).

1.3. Installez soigneusement les ampoules (C) dans la lampe.

1.4. Installez les vis ou les crochets (vendus séparément) utilisés pour suspendre les guirlandes lumineuses sur une surface solide et sûre.

1.5. Fixez l'assemblage de la douille (B) aux vis ou aux crochets installés.

1.6. Branchez la douille mâle (D) à la prise de courant et vérifiez les ampoules (C) pour vous assurer que la guirlande lumineuse fonctionne correctement.

\*Remarque : si vous connectez plusieurs jeux de guirlandes lumineuses en série, il est normal que les ampoules soient légèrement plus faibles que d'habitude.

1.1.\* Si va a conectar varios juegos de luces en serie (hasta 60 juegos), conecte el enchufe macho (D) del siguiente juego de luces al enchufe hembra (E) del juego actual.

1.2. Instale las persianas de plástico (F) atornillando la tuerca de seguridad al conjunto del zócalo (B).

1.3. Instale con cuidado las bombillas (C) en la luz.

1.4. Instale los tornillos o ganchos (se venden por separado) utilizados para colgar las luces en cadena en una superficie sólida y segura.

1.5. Fije el conjunto del zócalo (B) a los tornillos o ganchos instalados.

1.6. Enchufe el casquillo (D) a la toma de corriente y compruebe las bombillas (C) para asegurarse de que la cadena de luces funciona correctamente.

\*Nota: Si está conectando más de un juego de luces de cuerda en serie, es normal que las bombillas sean ligeramente más tenues de lo habitual.

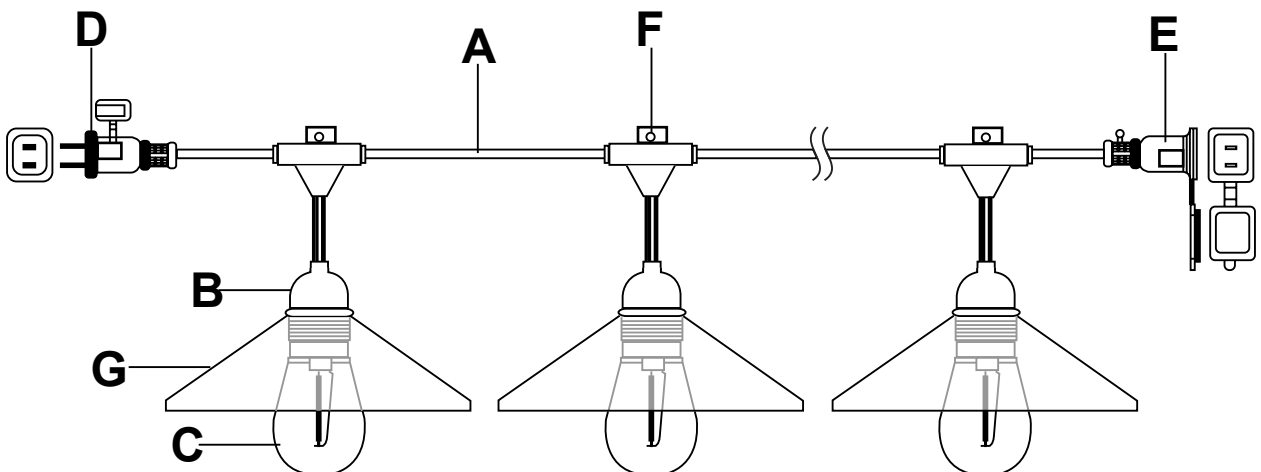
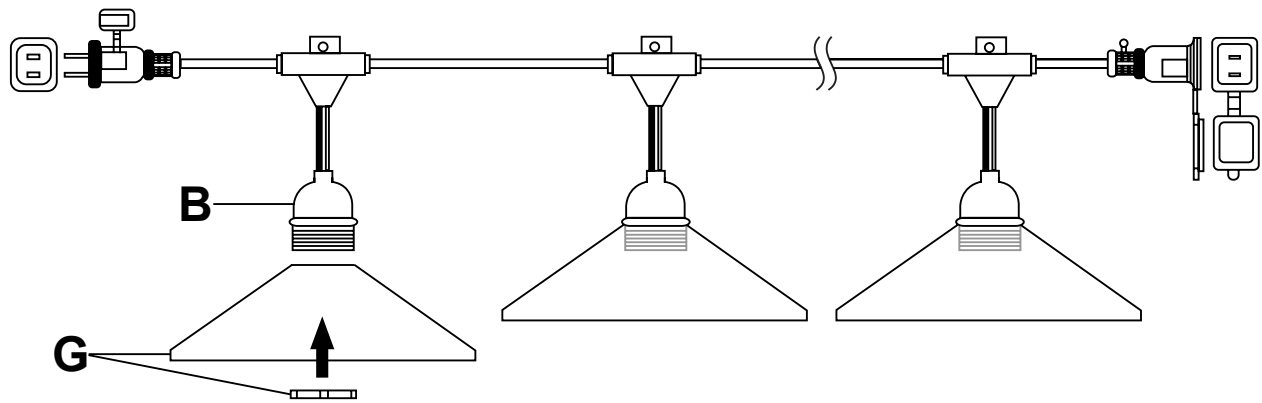

To Replace Light Bulbs (only use certified replacement bulbs):

- 2.1. Unplug male socket (D) from power source.
- 2.2. Unscrew the bulb (C) from bulb socket (B) counterclockwise.
- 2.3. Replace with new bulb (C) and securely install on bulb socket (B) by rotating clockwise.

To clean string light, unplug male socket (D) and wipe the string light with a damp, non-abrasive cloth. Gentle reminder, do not use harsh or abrasive cleaners as it will damage the finish of your product.

Pour remplacer les ampoules (n'utilisez que des ampoules de remplacement certifiées) :

- 2.1. Débranchez la prise mâle (D) de la source d'alimentation.
- 2.2. Dévisser l'ampoule (C) de la douille (B) dans le sens inverse des aiguilles d'une montre.
- 2.3. Remplacez par une ampoule neuve (C) et installez-la solidement sur la douille d'ampoule (B) en la tournant dans le sens des aiguilles d'une montre.

Pour nettoyer la guirlande lumineuse, débranchez la prise mâle (D) et essuyez la guirlande lumineuse avec un chiffon humide non abrasif. Rappel doux, n'utilisez pas de nettoyeurs agressifs ou abrasifs car cela endommagerait la finition de votre produit.

Para reemplazar bombillas (solo use bombillas de repuesto certificadas):

- 2.1. Enchufe macho (D) Unplug de la fuente de poder.
- 2.2. Desenrosque la bombilla (C) del casquillo de la bombilla (B) en sentido contrario a las agujas del reloj.
- 2.3. Reemplácela con una bombilla nueva (C) e instálela de forma segura en el casquillo de la bombilla (B) girándola en el sentido de las agujas del reloj.

Para limpiar la luz de cuerda, desenchufe el enchufe macho (D) y limpie la luz de cuerda con un paño húmedo no abrasivo. Recordatorio suave, no use limpiadores fuertes o abrasivos ya que dañarán el acabado de su producto.

### **CONSUMER RESPONSIBILITIES**

The DISTRIBUTOR's products will remain beautiful for many years if you properly care for them.

The DISTRIBUTOR does not recommend the use of harsh abrasive cleansers on any of its products. Harsh cleansers will damage the finish of your product. This warranty applies only to the original purchaser and

### **MAINTENANCE**

- ▶ For daily maintenance, use a dry cloth.
- ▶ Never use abrasive cleaners or strong bleach, scrapers, metallic brushes, or other objects or any products which can graze or tarnish surfaces.

### **LIMITED 1 YEAR WARRANTY**

This warranty extends only to the original owner user for personal household use only. For commercial uses, additional limitations may apply.

- The DISTRIBUTOR warrants your satisfaction with each product. Should any product not meet your satisfaction due to a visual defect, simply return it to your retailer with the original packaging, PRIOR TO INSTALLATION, for a replacement.
- The DISTRIBUTOR warrants, products to be free from defects in workmanship and materials under normal use and service for a period of one (1) year.
- The DISTRIBUTOR will, at its election, repair, replace, or make appropriate adjustment where the DISTRIBUTOR optional inspection discloses any such defects occurring in normal usage within the warranty periods.
- Please note that the DISTRIBUTOR is not responsible for installation or removal costs.
- Modification of any product's components may void the warranty. This warranty does not cover any claim arising from abuse, misuse, negligence, accident, improper installation or operation on the part of the purchaser. This warranty is void if the DISTRIBUTOR's product is subject to alterations, or if repairs were done to the product.
- This warranty does not extend to any components installed by dealers, installers or by any party other than the DISTRIBUTOR.
- Implied warranties, including that of merchantability or fitness for a particular purpose, are expressly limited in duration to the duration of this warranty.
- The DISTRIBUTOR disclaims any liability for special, incidental or consequential damages.

### **RESPONSABILITÉS DU CLIENT**

Les produits du DISTRIBUTEUR garderont leur belle apparence pendant de nombreuses années si l'entretien est approprié.

Le DISTRIBUTEUR ne recommande pas l'utilisation de nettoyeurs abrasifs sur aucun de ses produits. Les nettoyeurs abrasifs endommagent le fini de votre produit.

### **ENTRETIEN**

- ▶ Pour l'entretien journalier, utiliser un chiffon sec.
- ▶ Ne jamais utiliser des nettoyeurs abrasifs contenant de l'acétone, du chlore ou de l'eau de javel, grattoirs, brosses métalliques, ni autres objets ou produits pouvant égratigner ou ternir les surfaces.

### **GARANTIE LIMITÉE DE 1 AN**

Cette garantie s'applique uniquement au propriétaire/utilisateur d'origine à des fins domestiques seulement. L'utilisation à des fins commerciales peut affecter les limites de la garantie.

- Le DISTRIBUTEUR garantit votre satisfaction avec chacun de vos produits. Si un produit n'est pas satisfaisant à cause d'un défaut visuel apparent, veuillez simplement le retourner dans son emballage d'origine chez votre détaillant, AVANT L'INSTALLATION, pour un échange.
- Le DISTRIBUTEUR garantit la fabrication et les matériaux de ses produits dans des conditions normales d'utilisation et d'entretien pendant une période de UN (1) an à compter de la date d'achat.
- Le DISTRIBUTEUR réparera, remplacera ou effectuera les corrections nécessaires, à son choix, après inspection facultative de sa part, de toute défectuosité survenant dans des conditions normales d'utilisation durant les périodes de garantie.
- Veuillez prendre note que le DISTRIBUTEUR n'est pas responsable des frais d'installation ou de retrait.
- Toute modification de toute composante du produit peut entraîner l'annulation de la garantie. Cette garantie est nulle si le produit du DISTRIBUTEUR a été altéré ou si des réparations y ont été effectuées. La garantie n'inclut pas les réclamations résultant d'abus, d'utilisation inadéquate, de négligence, d'accident, d'installation ou de manœuvre inadéquate de la part de l'acheteur.
- Cette garantie n'inclut pas les composantes installées par le détaillant, l'installateur ou par tout autre parties que le DISTRIBUTEUR.
- Les garanties tacites, incluant la qualité marchande ou l'utilisation pour un usage particulier, sont expressément limitées à la durée de cette garantie.
- Le DISTRIBUTEUR décline toute responsabilité pour dommage particulier, accidentel ou indirect.

### **RESPONSABILIDADES DEL CONSUMIDOR**

Los productos del DISTRIBUIDOR permanecerán hermosos durante muchos años si los cuida correctamente.

El DISTRIBUIDOR no recomienda el uso de limpiadores abrasivos ásperos en ninguno de sus productos. Los limpiadores ásperos dañarán acabado de su productos.

### **MANTENIMIENTO**

- ▶ Para el mantenimiento diario, use un paño seco.
- ▶ Nunca utilice abrasivos o limpiadores que contenga acetona, cloro o blanqueadores fuertes, espátulas o cepillos de cerdas metálicas, ni objetos o productos que puedan raspar o deslucir las superficies.

### **GARANTÍA LIMITADA DE 1 AÑO**

Esta garantía se aplica únicamente al propietario/usuario original para fines domésticos solamente. Para usos comerciales algunas limitaciones adicionales pueden aplicarse.

- El DISTRIBUIDOR garantiza su satisfacción con cada producto. Si cualquier producto no es satisfactoria debido a un defecto visual, sólo tiene que devolverlo en su empaque original a su vendedor, ANTES DE LA INSTALACIÓN, para que sea reemplazado.
- El DISTRIBUIDOR garantiza que los productos están libres de defectos en mano de obra y materiales bajo uso y servicio normales, por un periodo de uno (1) año.
- El DISTRIBUIDOR, a su elección, reparará, reemplazará o hará los ajustes apropiados en caso de que la inspección opcional del DISTRIBUIDOR revele la presencia de cualquiera de esos defectos que haya ocurrido en condiciones normales de uso dentro de los periodos de la garantía.
- Sírvase notar que el DISTRIBUIDOR no es responsable de los costos de instalación ni de desinstalación.
- La modificación de los componentes de contención del producto puede anular la garantía. Esta garantía no cubre reclamaciones surgidas de abuso, mal uso, negligencia, accidente, instalación u operación inapropiada por parte del comprador. Esta garantía será nula si el producto del DISTRIBUIDOR es sujeto a alteraciones, o si se ha hecho reparaciones a el producto.
- Esta garantía no se extiende a ninguna pieza ni componente de plomería instalados por vendedores, instaladores o por cualquier otro diferente del DISTRIBUIDOR.
- Garantías implícitas, incluyendo aquellas de viabilidad comercial o conveniencia para un fin particular, las garantías quedan expresamente limitadas a la duración de esta garantía.
- El DISTRIBUIDOR se deslinda de toda responsabilidad por daños cuantificables, incidentales o indirectos.



### **Questions, problems, need help?**

Call our customer service department at

1-866-839-2888, 8 a.m. - 5 p.m., EST, Monday - Friday

### **Questions, problèmes ou besoin d'aide?**

Contactez notre service à la clientèle au

1-866-839-2888, du lundi au vendredi de 8h00 à 17h00 HNE.

### **Preguntas, problemas o necesita ayuda?**

Llame a nuestro departamento de servicio al cliente al

1-866-839-2888, 8 am. - 5 pm., HDE, Lunes a Viernes.